

Etagenbett Clara

2 Zum Aufbau werden
2 Personen benötigt

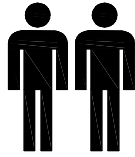

Benötigte
Aufbaufläche
2,5M x 3M

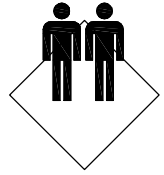

Benötigte Werkzeuge:

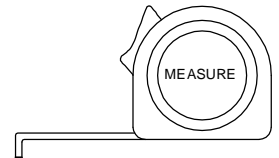
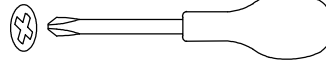
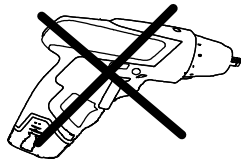

Fertiges Produkt



Etagenbett Clara

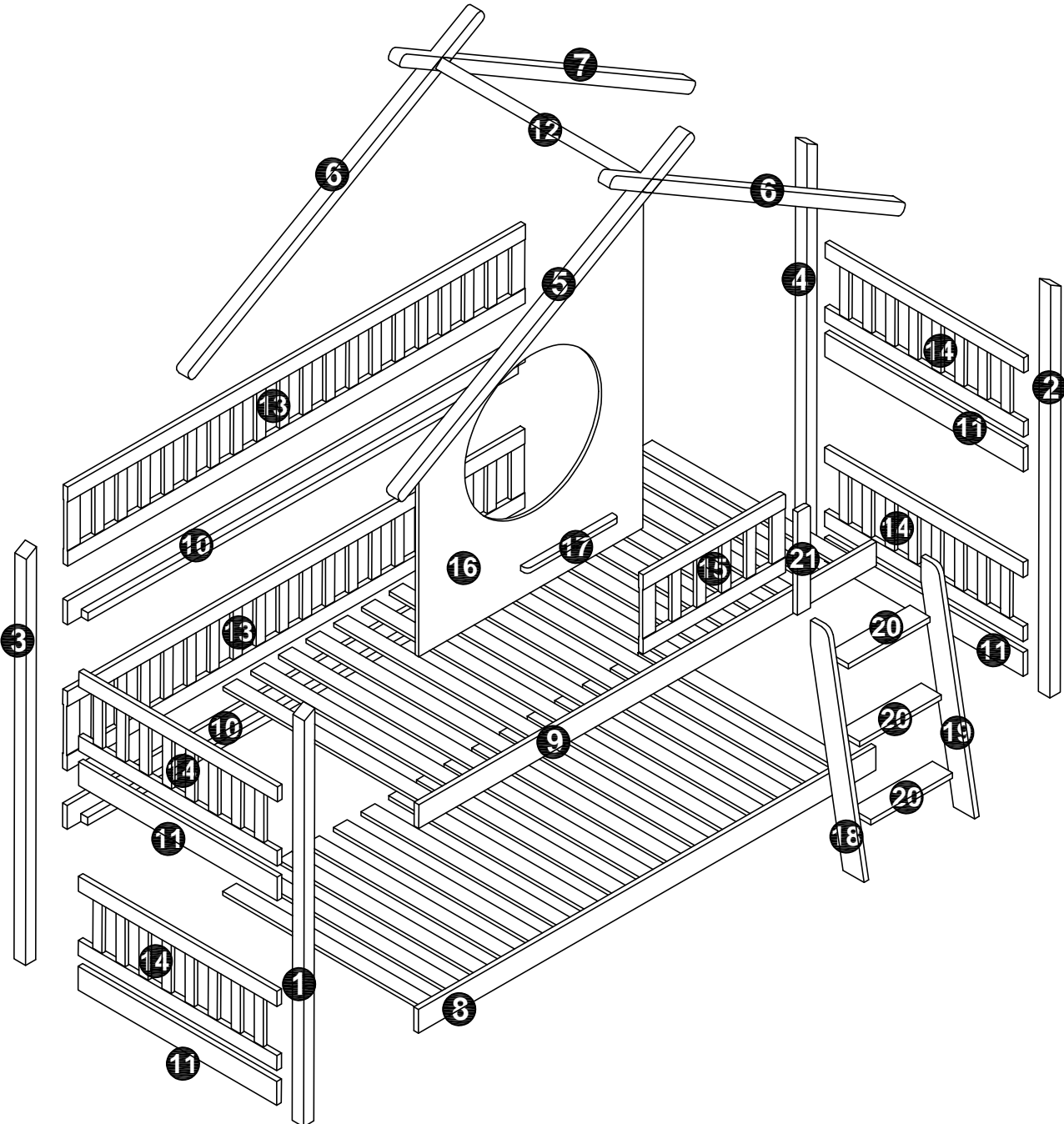

Etagenbett Clara

Karton 1

NO.	Stückliste	Menge
①	Vorderfußlinks	1
②	Vorderfußrechts	1
③	Hinterfußlinks	1
④	Hinterfußrechts	1
⑤	Vorderer Querbalken	1
⑥	Hinterer Querbalken	2
⑦	Hinterer Querbalken	1
⑧	Bettfront unten	1
⑨	Bettfront oben	1
⑩	Bettfront hinten	2
⑬	Seitlicher Rausfallschutz	2
⑭	Vorderer Rausfallschutz	4
⑰	Paneel Balken	1
⑱	Linke Leiterseite	1
⑲	Rechte Leiterseite	1
⑳	Leitertritt	3

Karton 2

NO.	Stückliste	Menge
⑪	Vordere Bettfront	4
⑫	Dachbalken	1
⑮	Rausfallschutz	1
⑯	Paneel	1
㉑	Abschluss Rausfallschutz	1

Etagenbett Clara

ENTHALTENE TEILE:

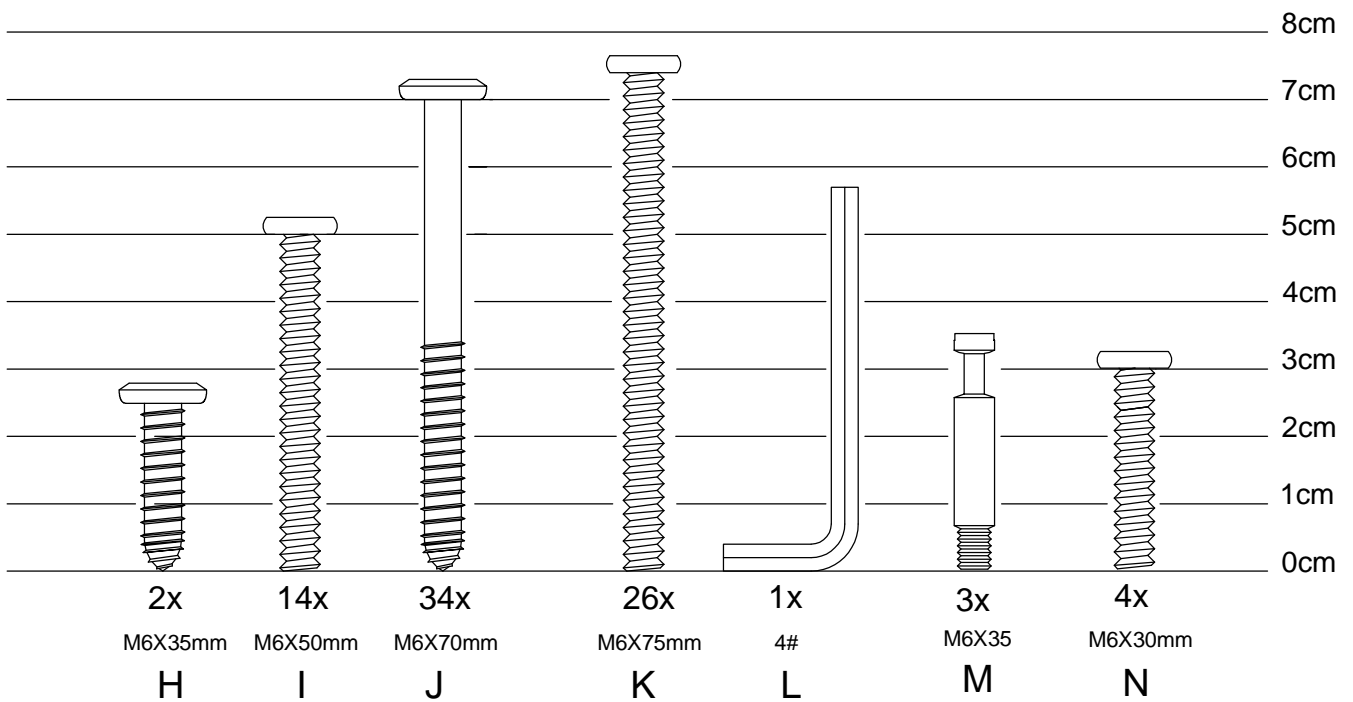
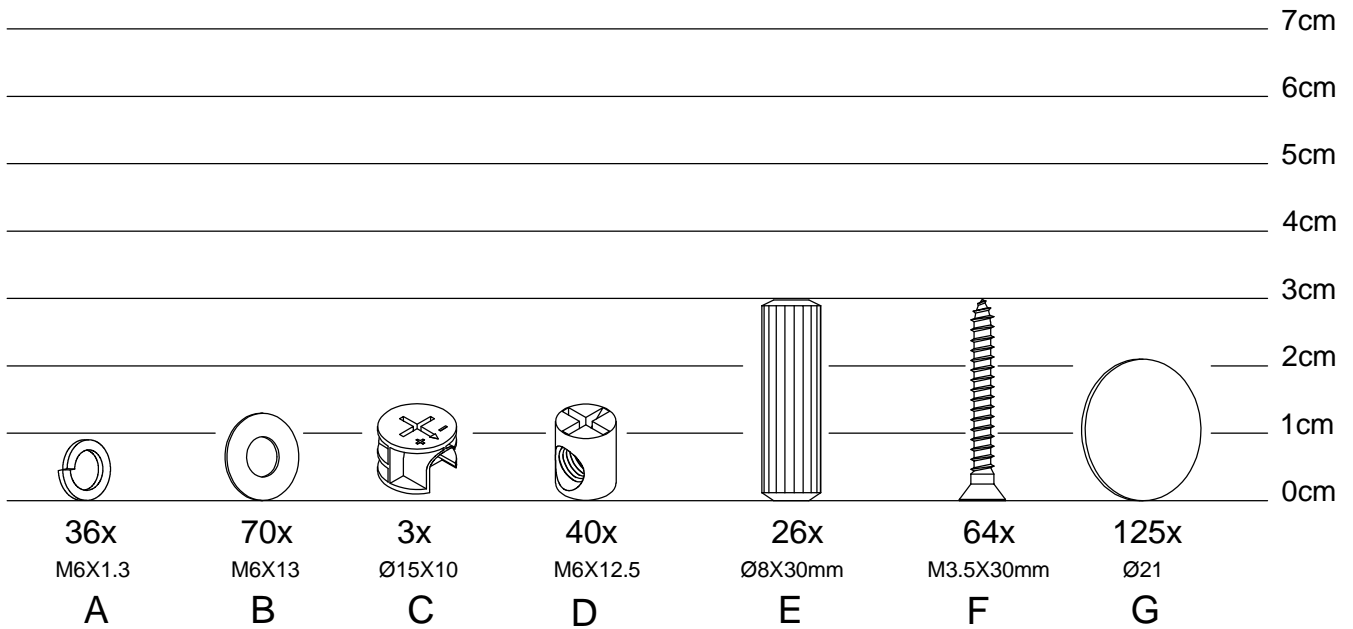

Etagenbett Clara

Schritt 1

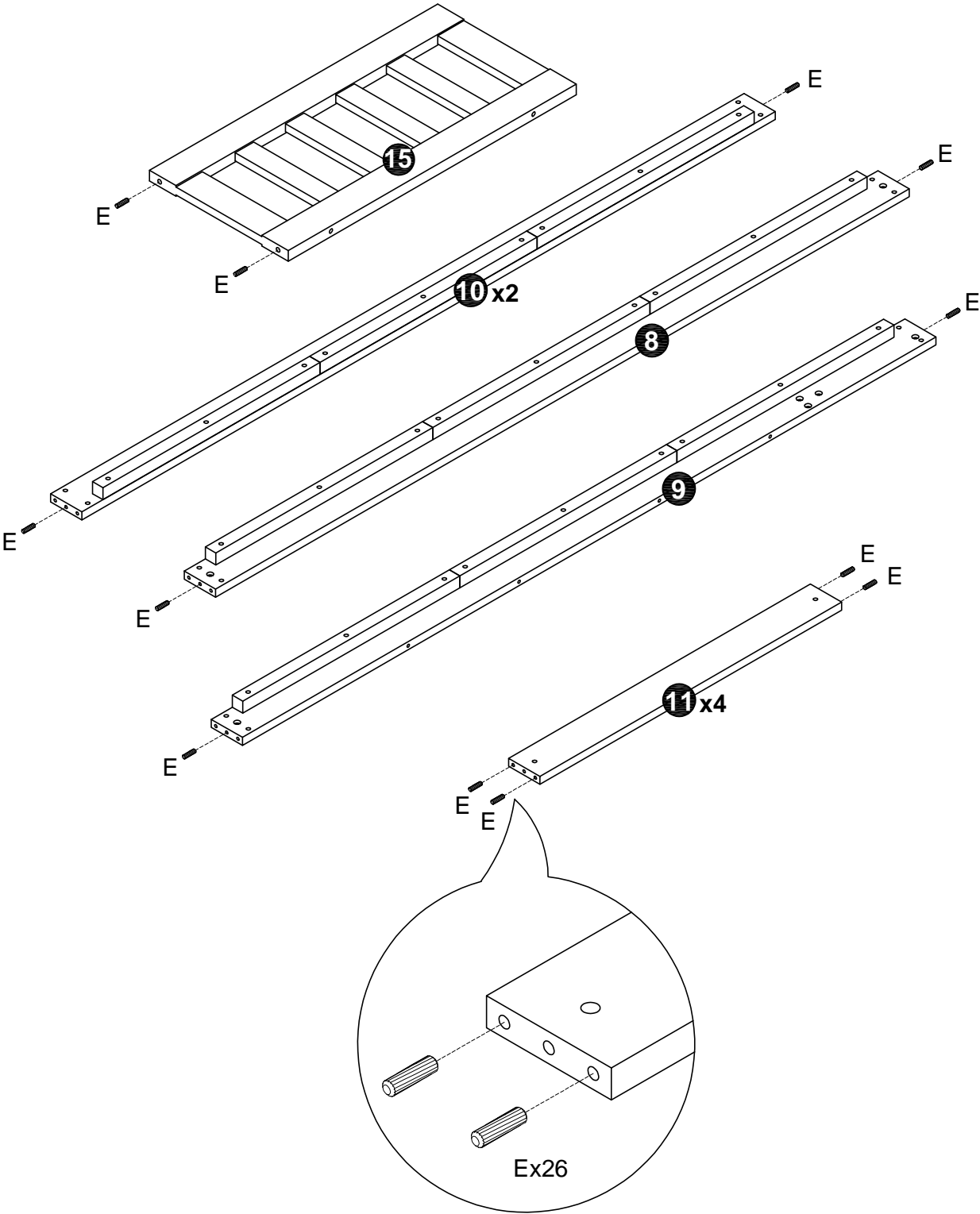

Etagenbett Clara

Schritt 2

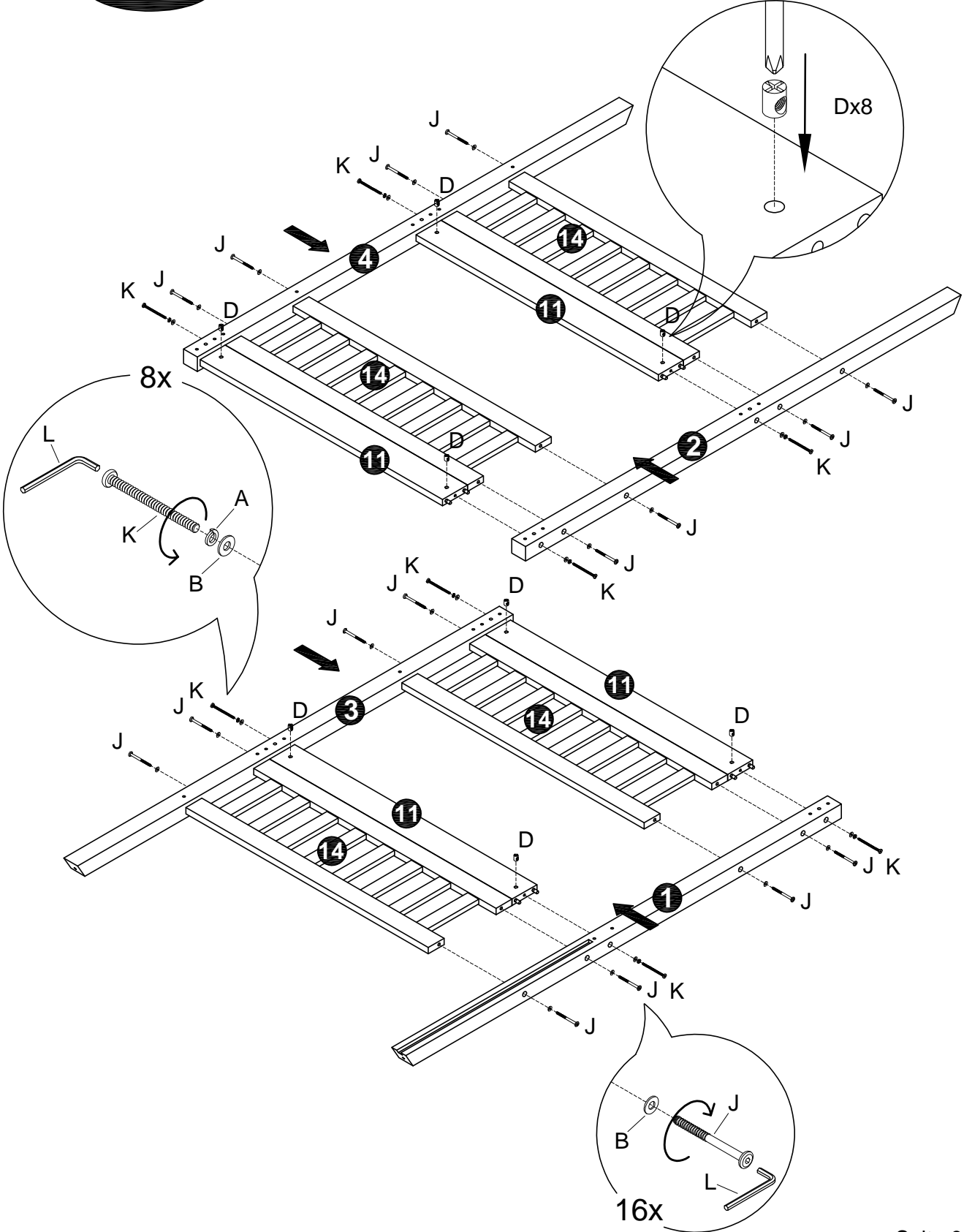

Etagenbett Clara

Schritt 3

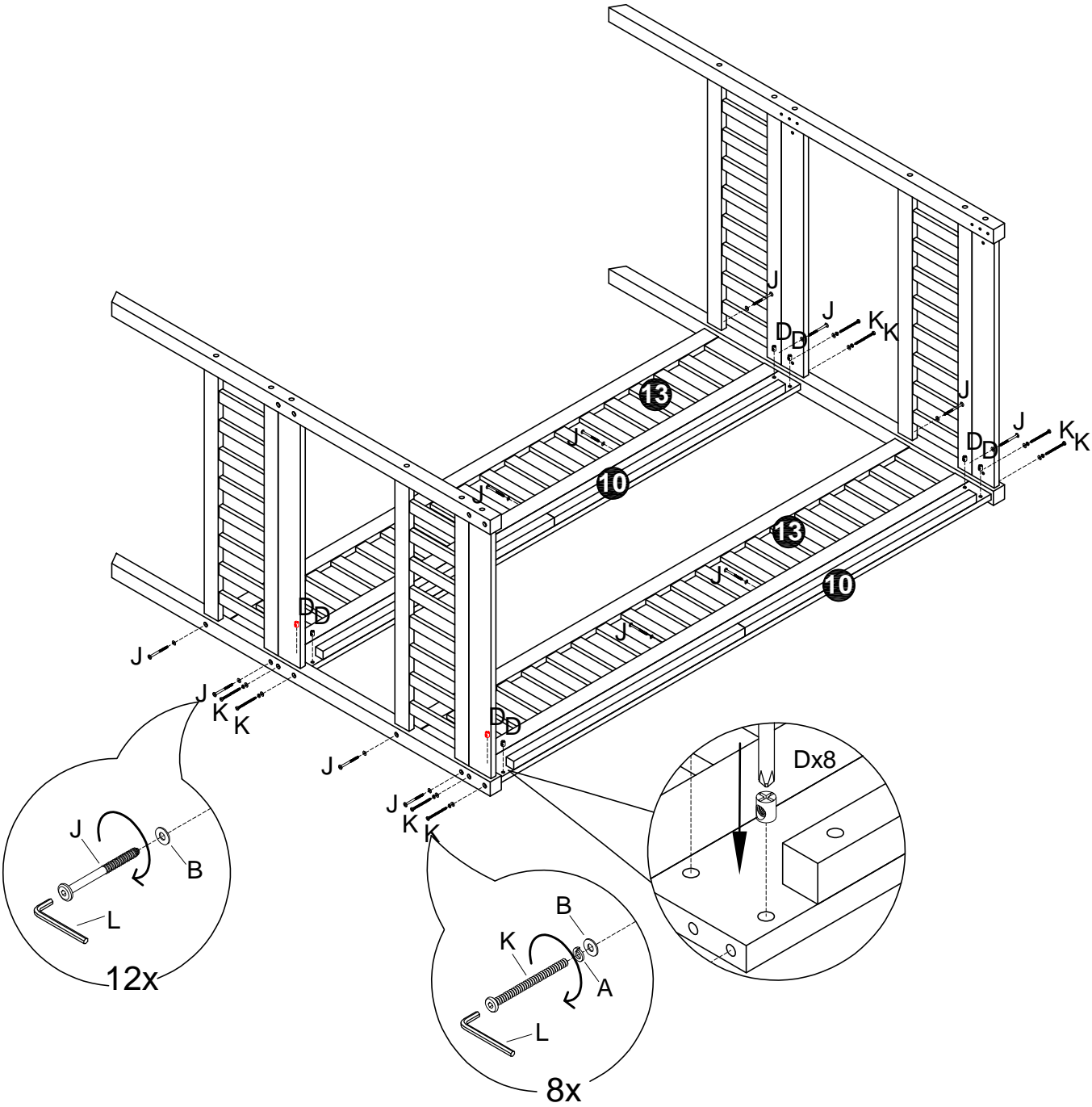

Etagenbett Clara

Schritt 4

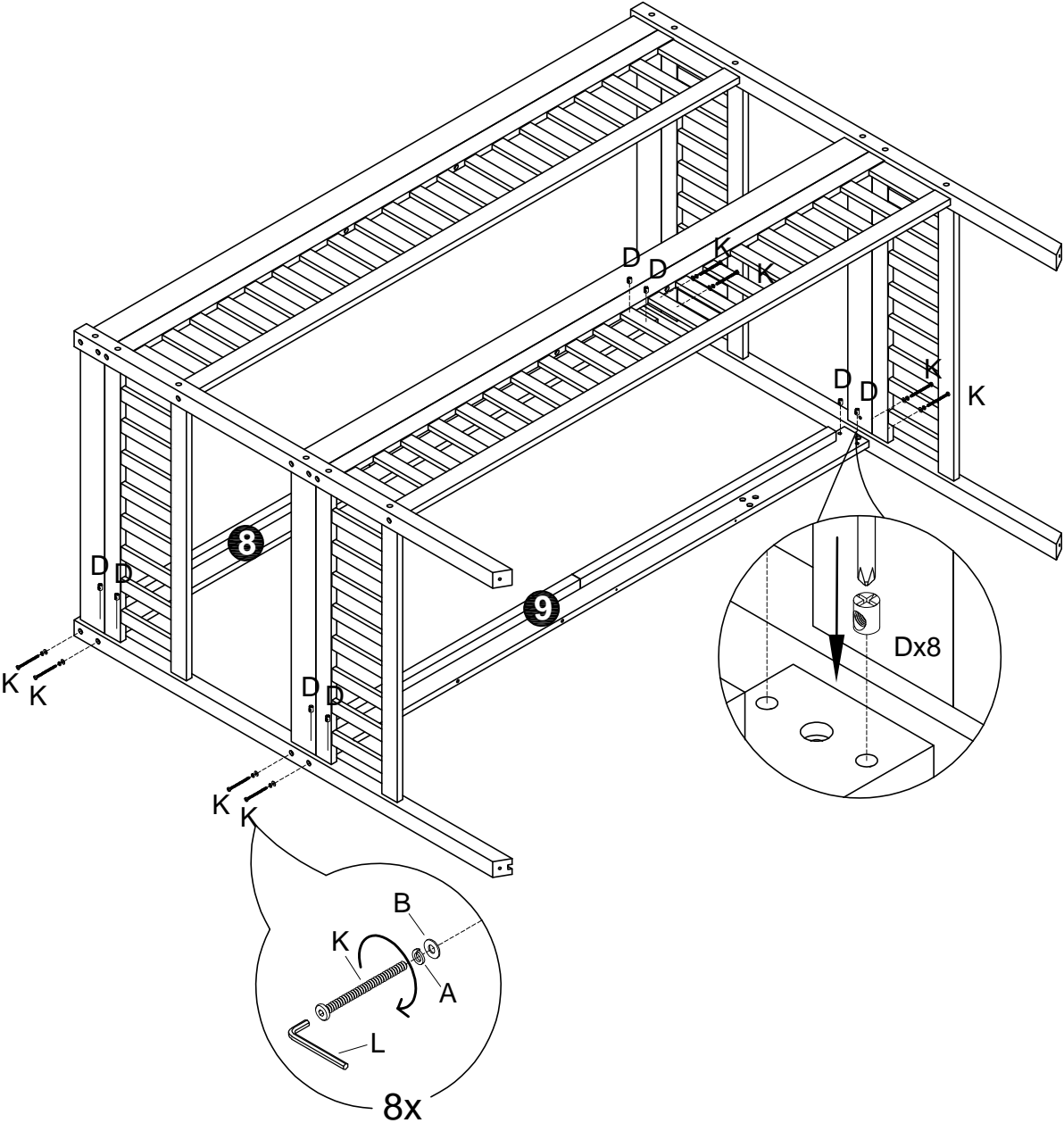

Etagenbett Clara

Schritt 5

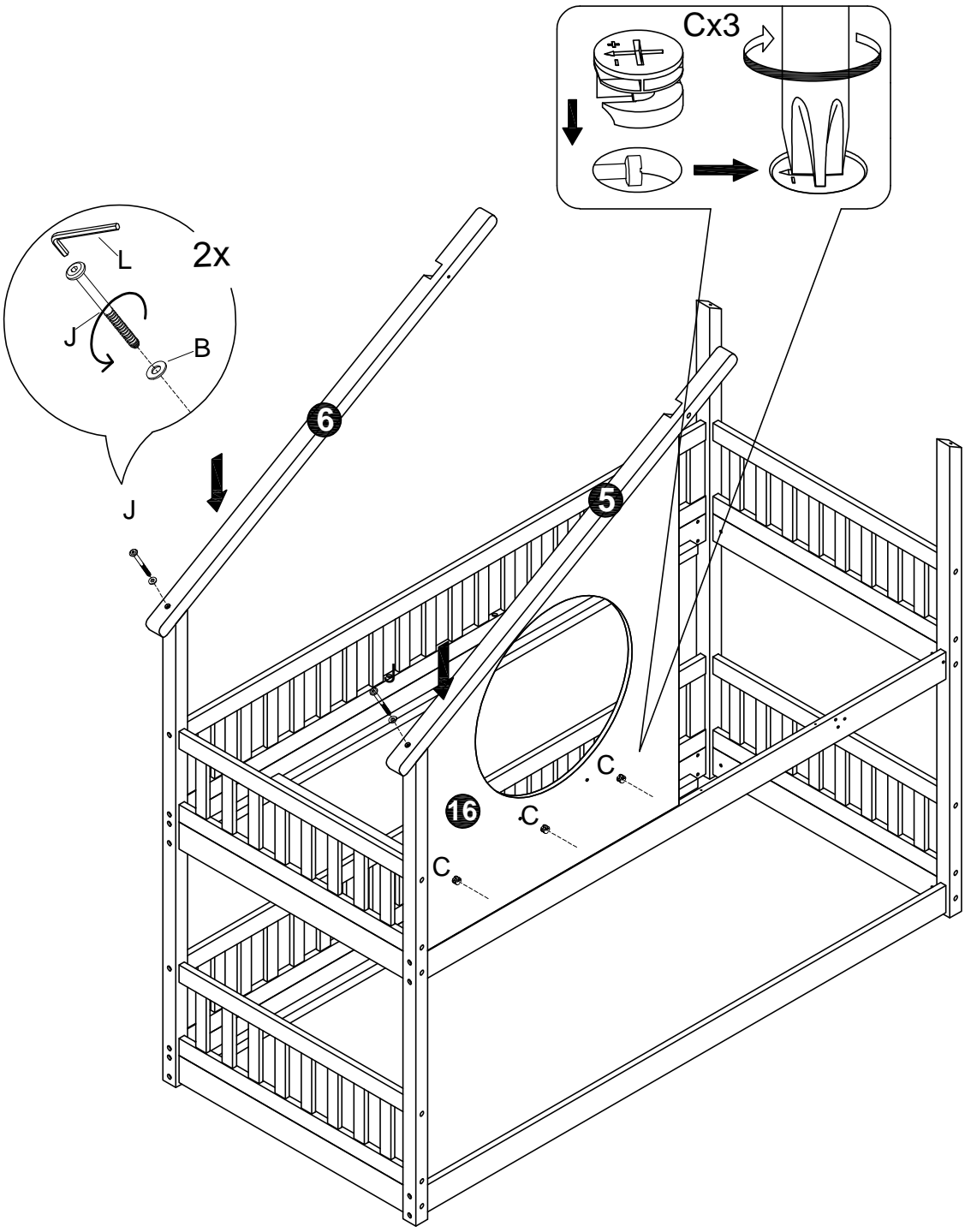

Etagenbett Clara

Schritt 6

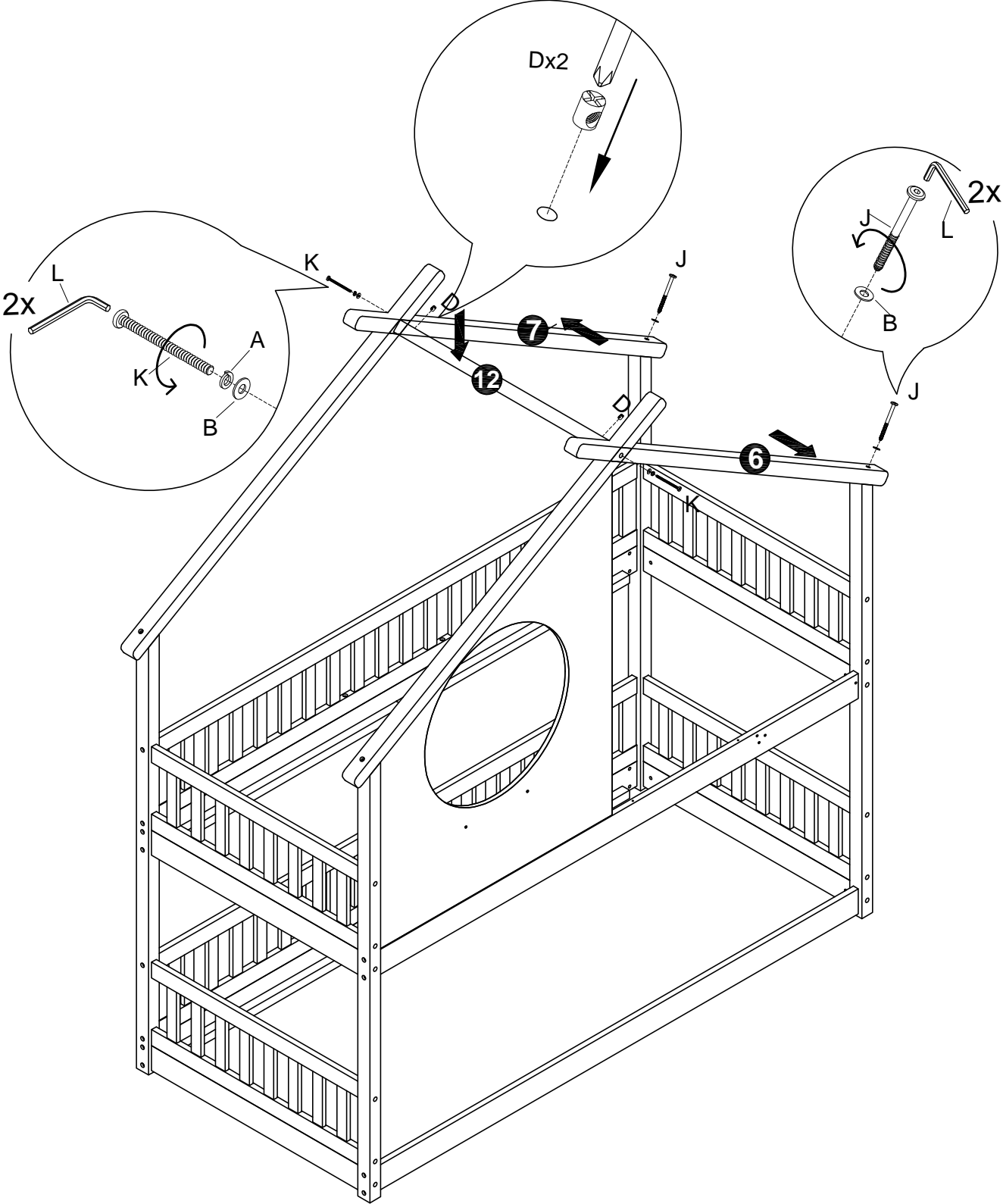

Etagenbett Clara

Schritt 7

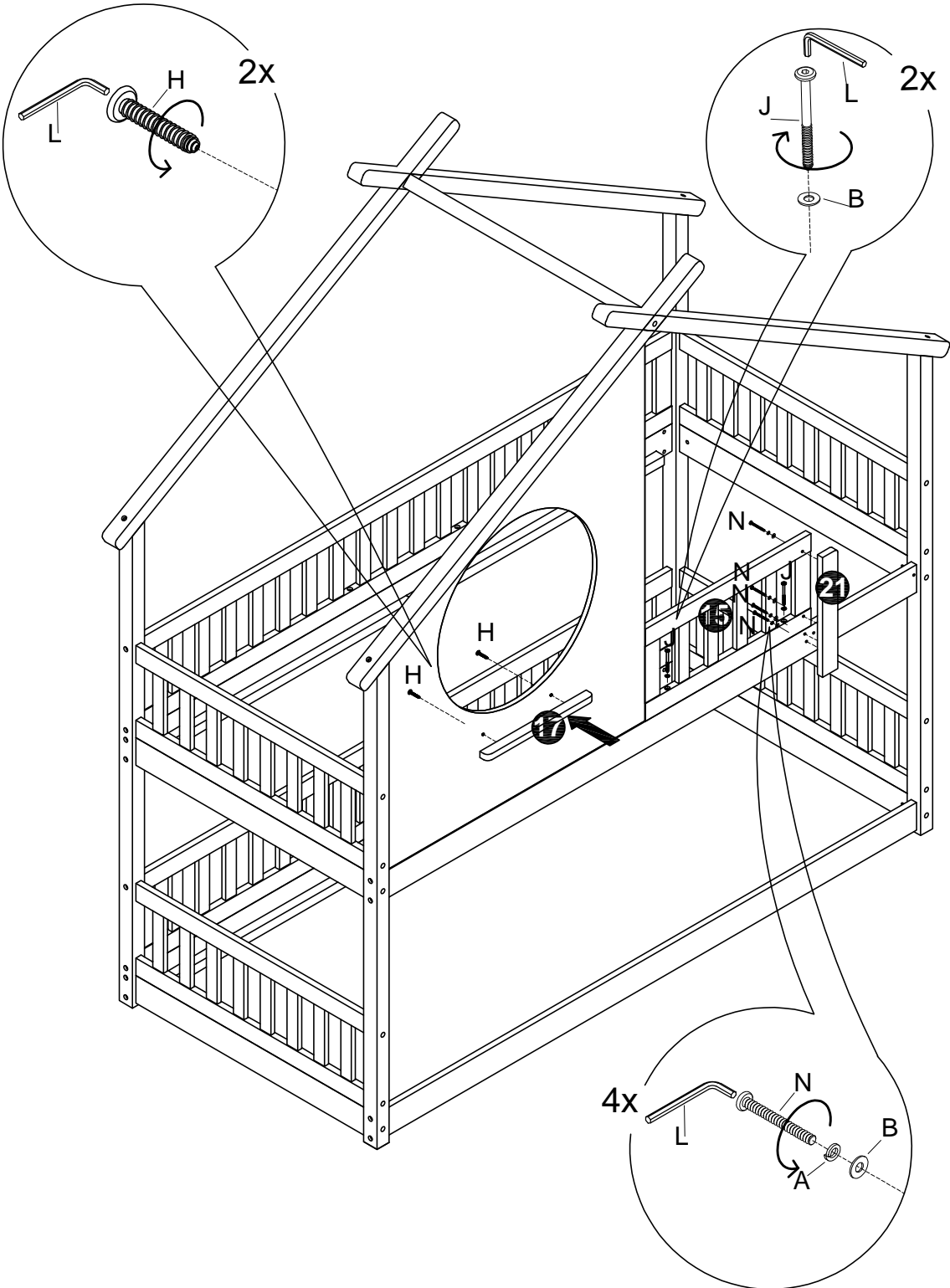

Etagenbett Clara

Schritt 8

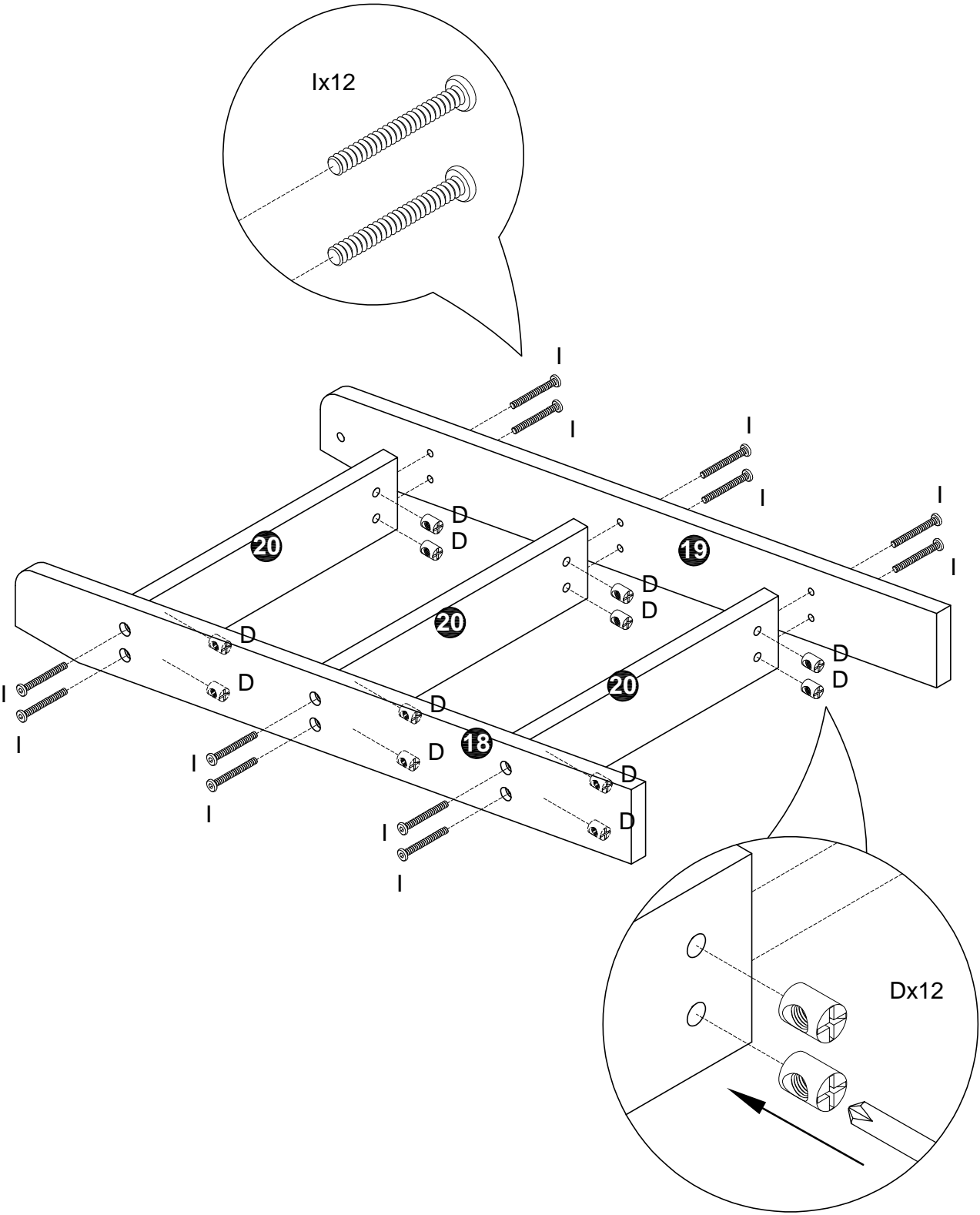

Etagenbett Clara

Schritt 9

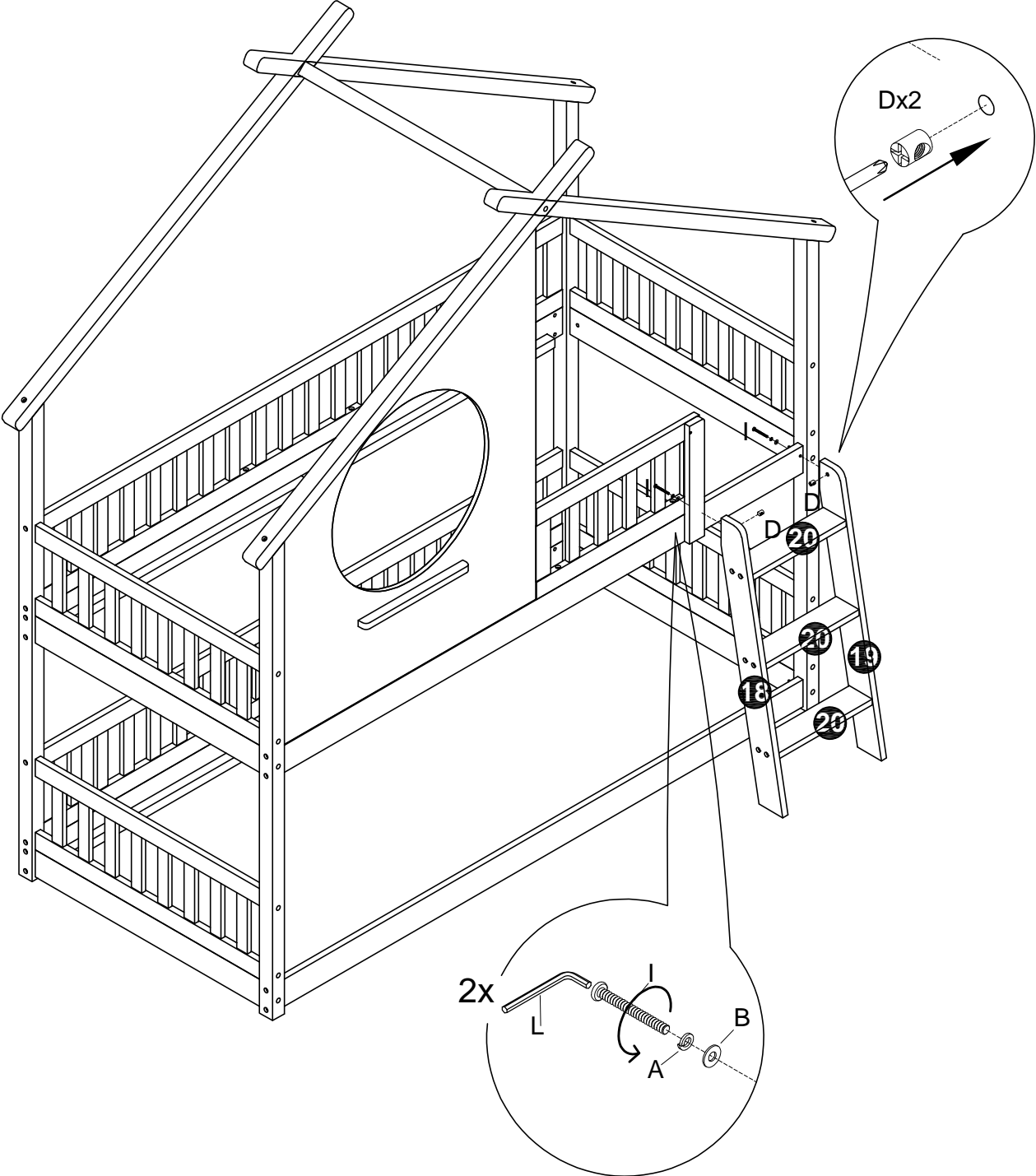

Etagenbett Clara

Schritt 10

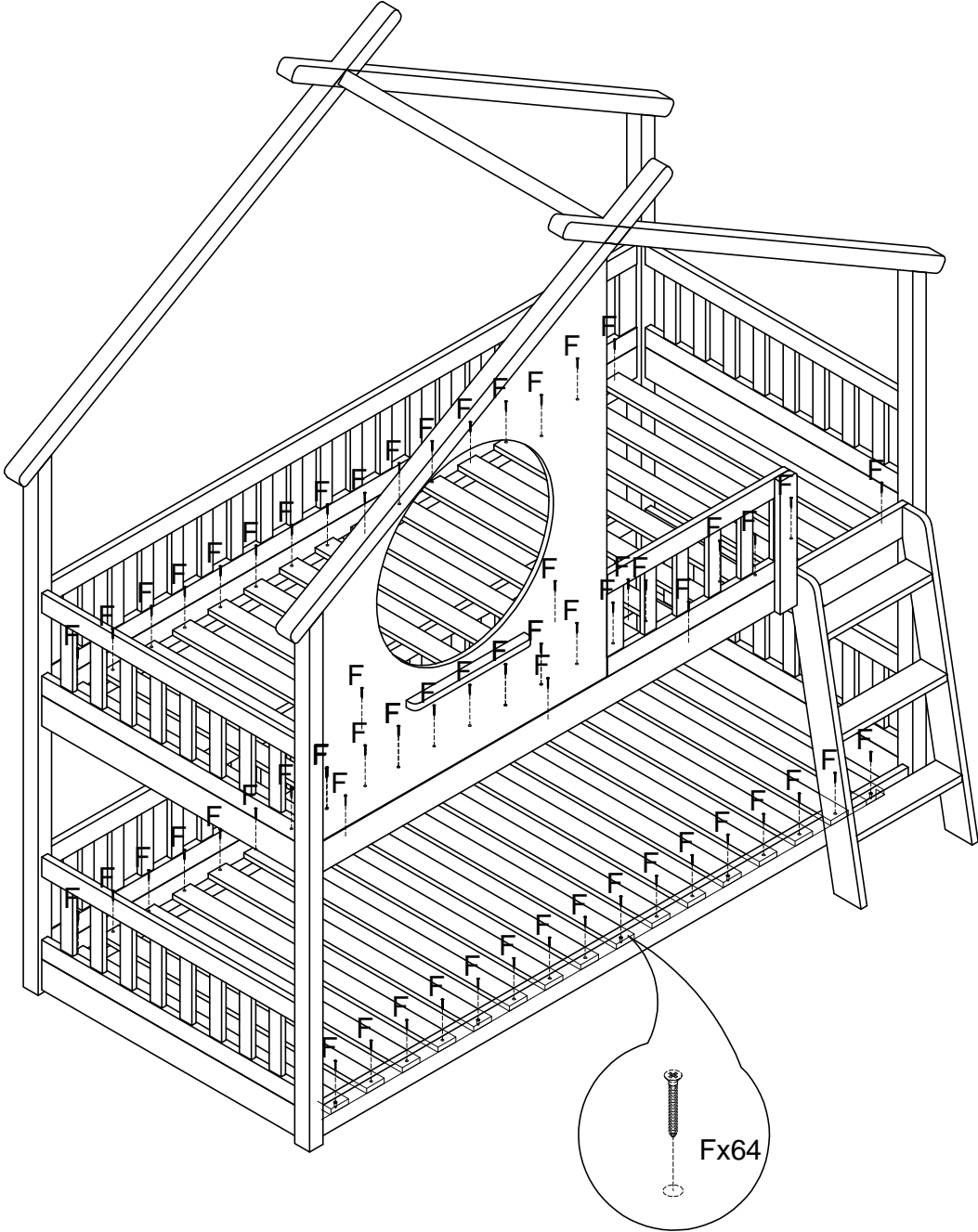

Etagenbett Clara

Schritt 11



Sicherheitshinweis: Die Matratze sollte nicht höher als die 18cm Markierung sein, um die Funktion des Rausfallschutzes zu gewährleisten.

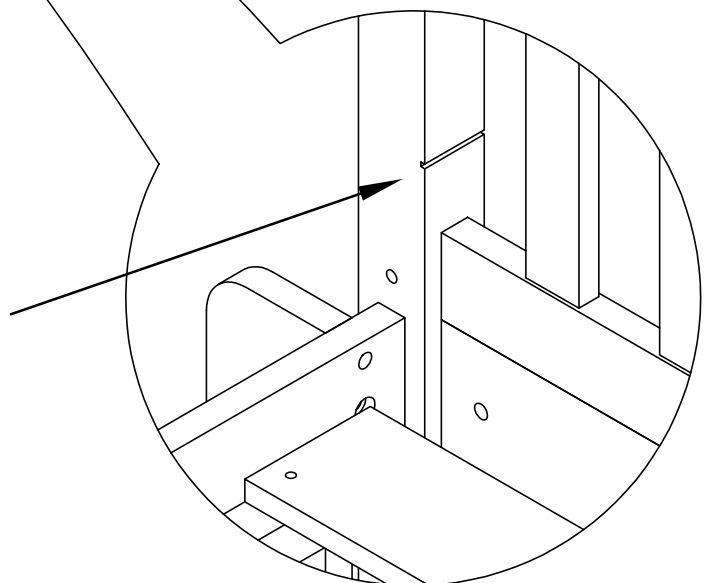

Etagenbett Clara

Schritt 12

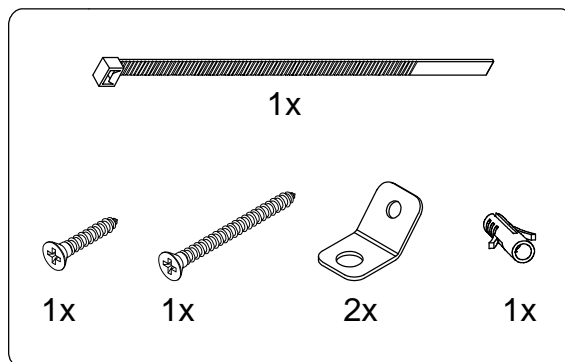
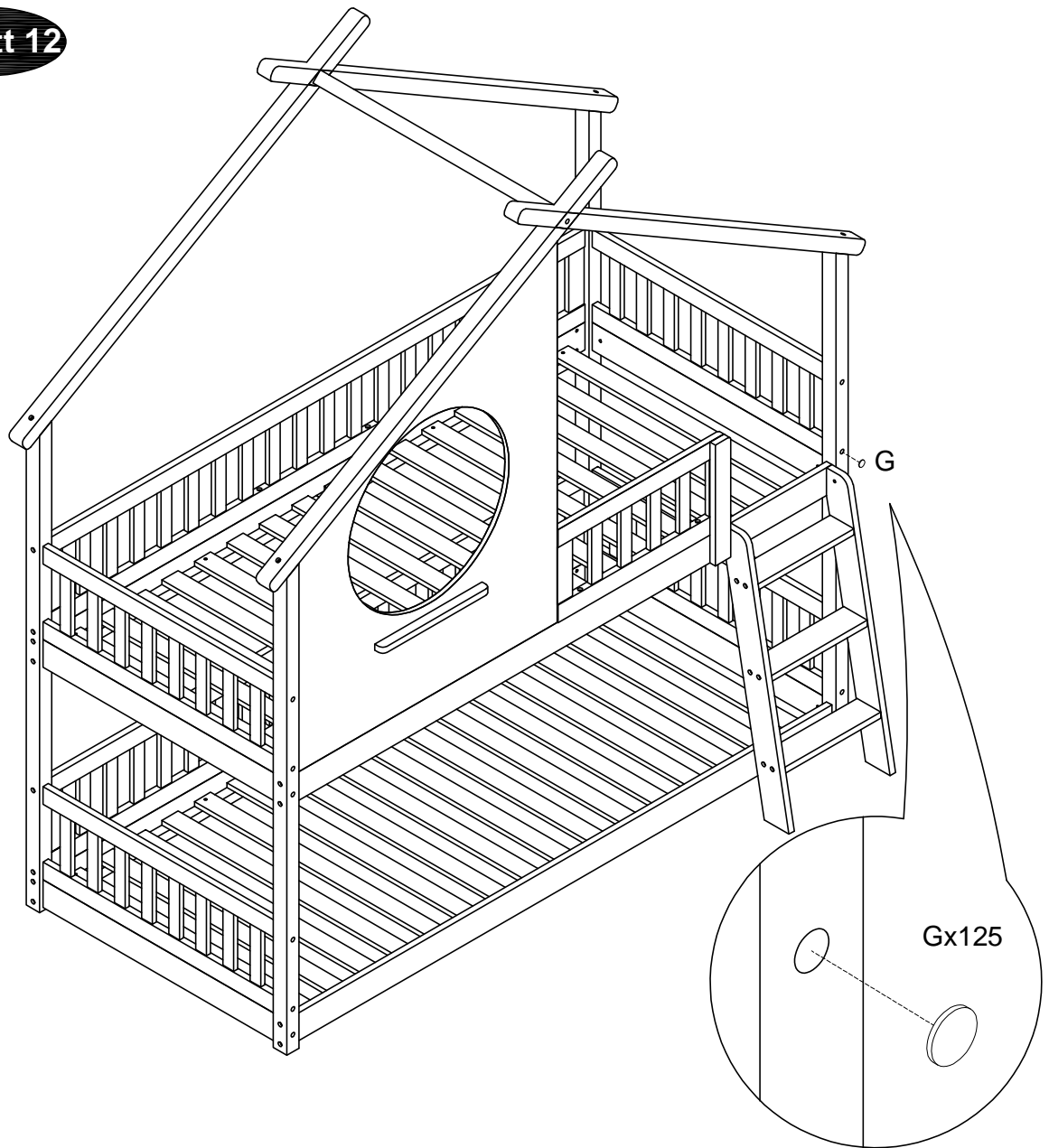

Sicherheitshinweis: Bitte befestigen Sie das Bett mithilfe der mitgelieferten Teile an der Wand.

Bun k bed Clara



FLOOR AREA
2.5M X 3M

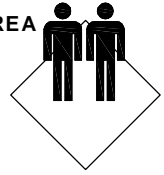

REQUIRED ASSEMBLY TOOLS

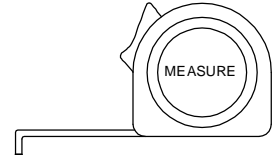
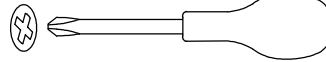
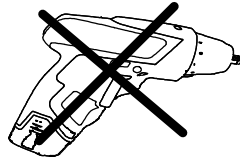

ASSEMBLED DIMENSIONS



Bun k bed Clara

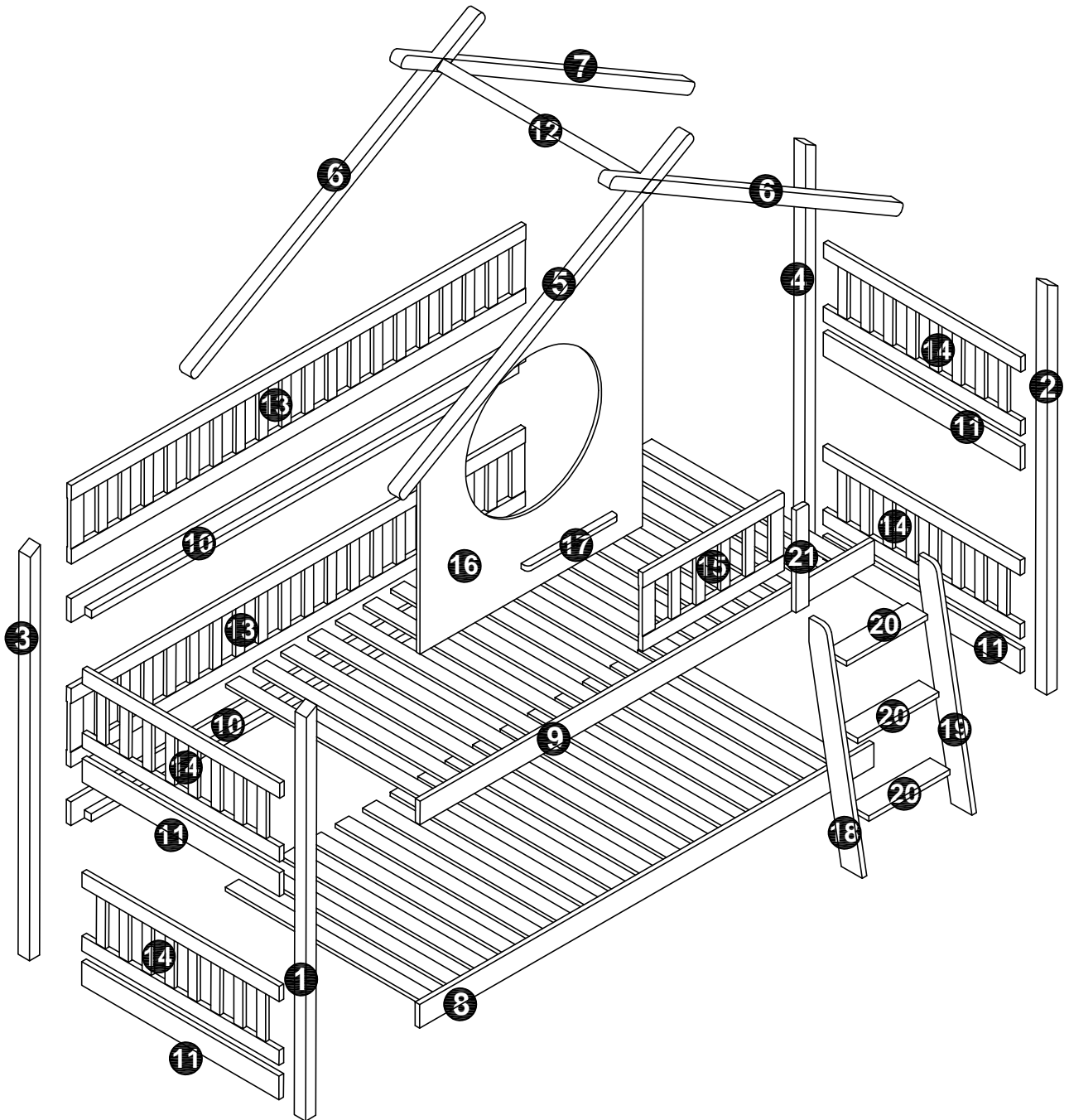

Bun k bed Clara

PACK 1

NO.	PARTS LIST	QTY
①	Left front foot	1
②	Right front foot	1
③	Left back foot	1
④	Right back foot	1
⑤	Left front beam	1
⑥	Left back/Right front beam	2
⑦	Right back beam	1
⑧	Lower bed side	1
⑨	Upper front bed side	1
⑩	Back bed side	2
⑬	Back rail guard	2
⑭	Side rail guard	4
⑰	Bar under window	1
⑱	Left ladder side	1
⑲	Right ladder side	1

PACK 2

NO.	PARTS LIST	QTY
⑪	Short bed side	4
⑫	Top roof beam	1
⑯	Front panel	1
⑮	Front rail guard	1
⑳	Rail guard post	1

Bun k bed Clara

HARDWARE LIST

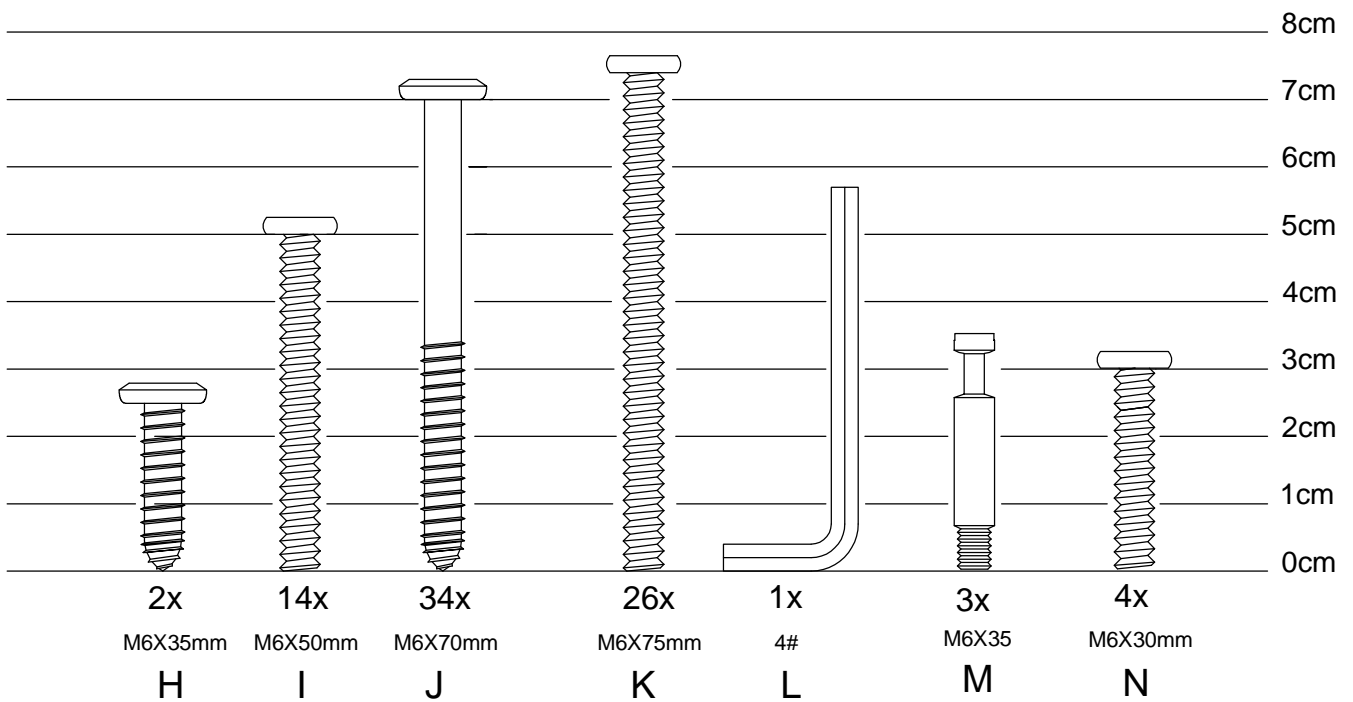
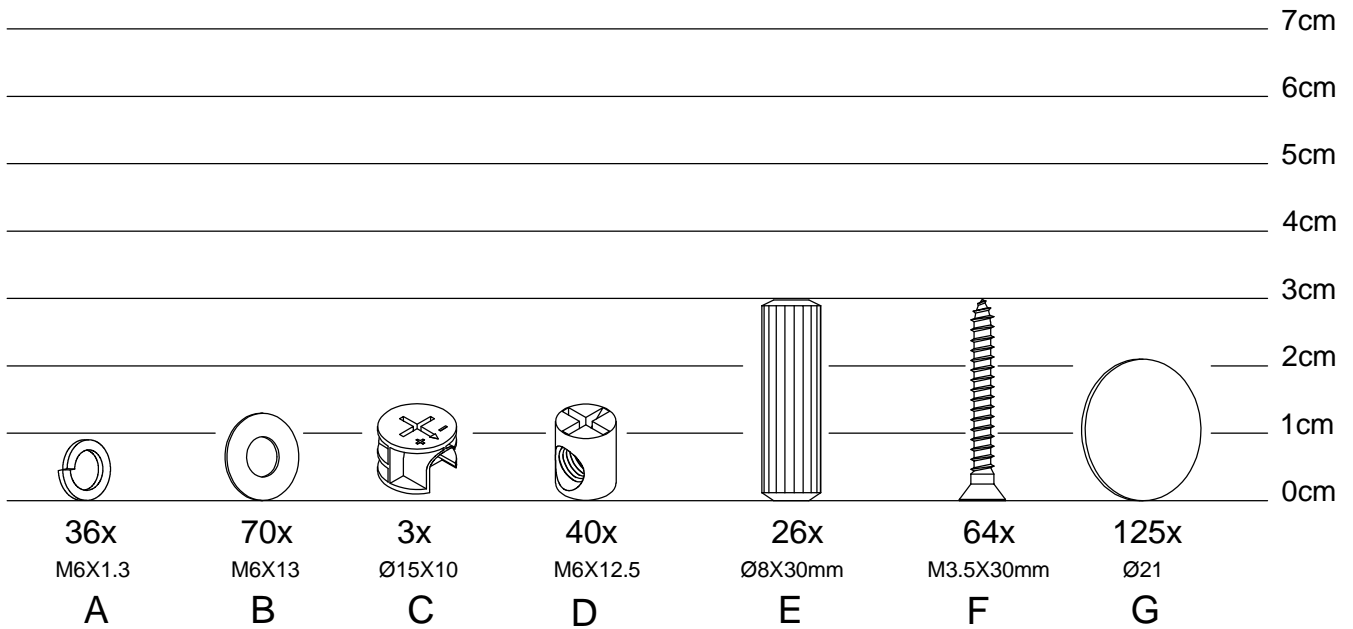

Bun k bed Clara

STEP 1

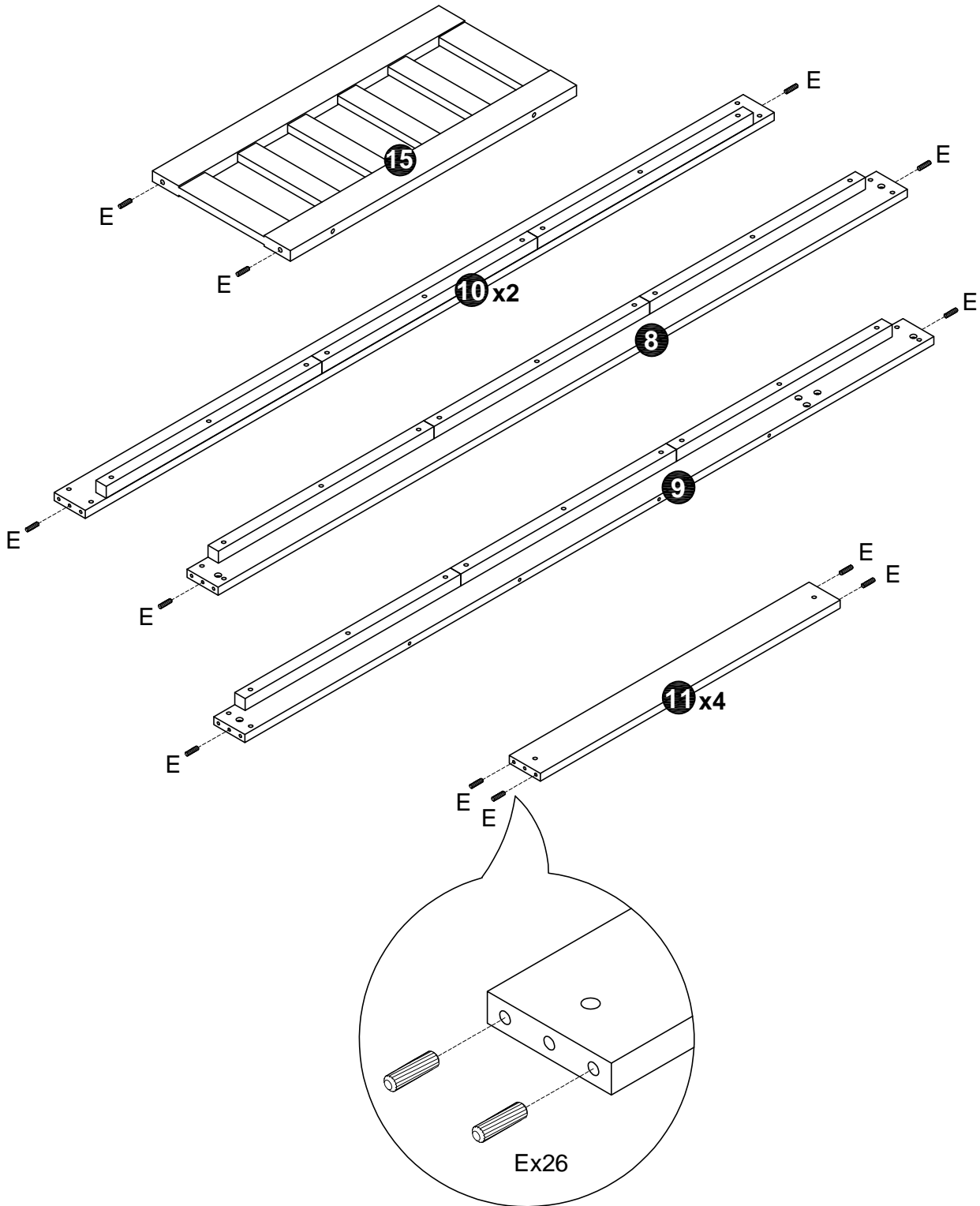

Bun k bed Clara

STEP 2

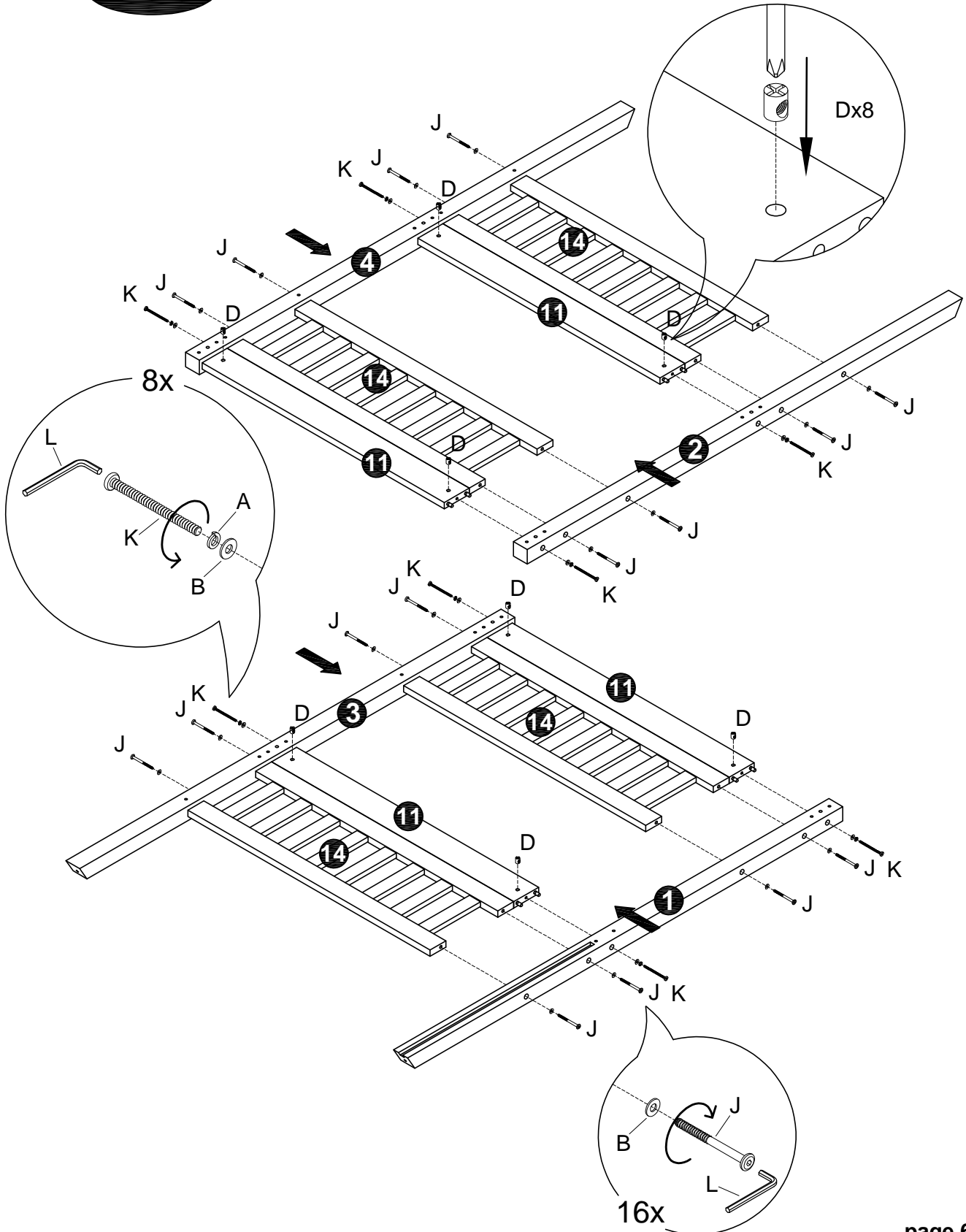

Bun k bed Clara

STEP 3

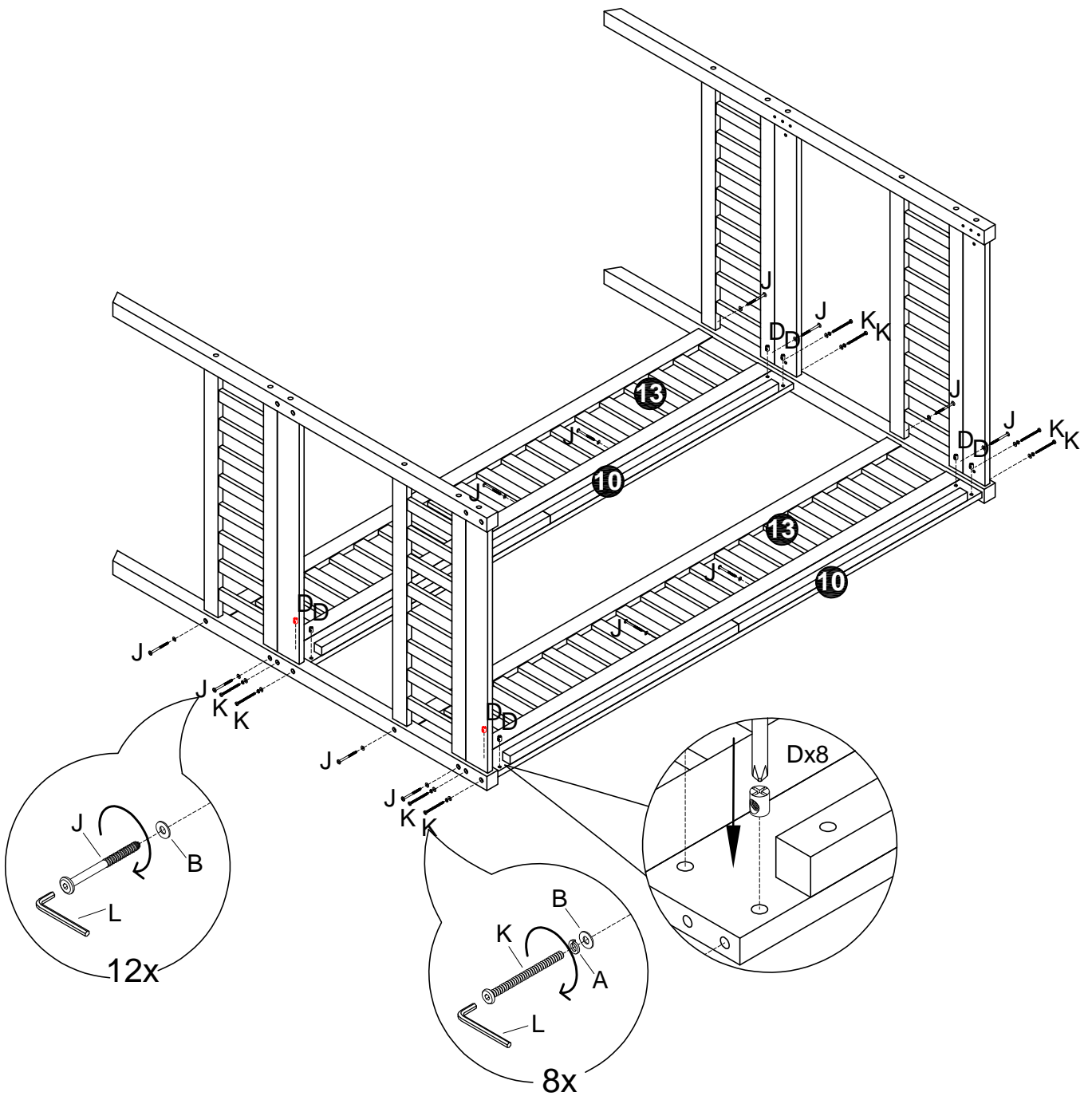

Bun k bed Clara

STEP 4

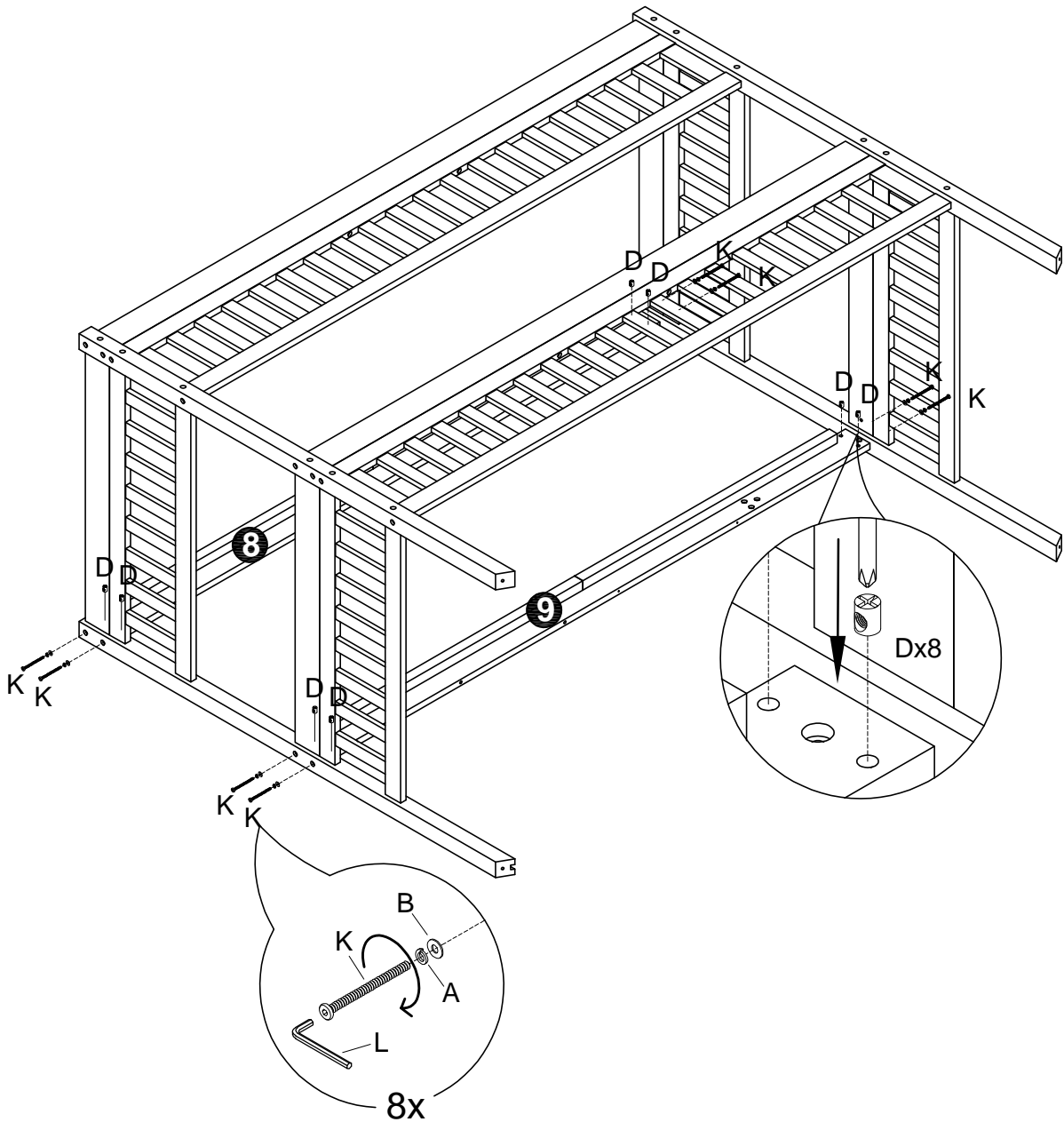

Bun k bed Clara

STEP 5

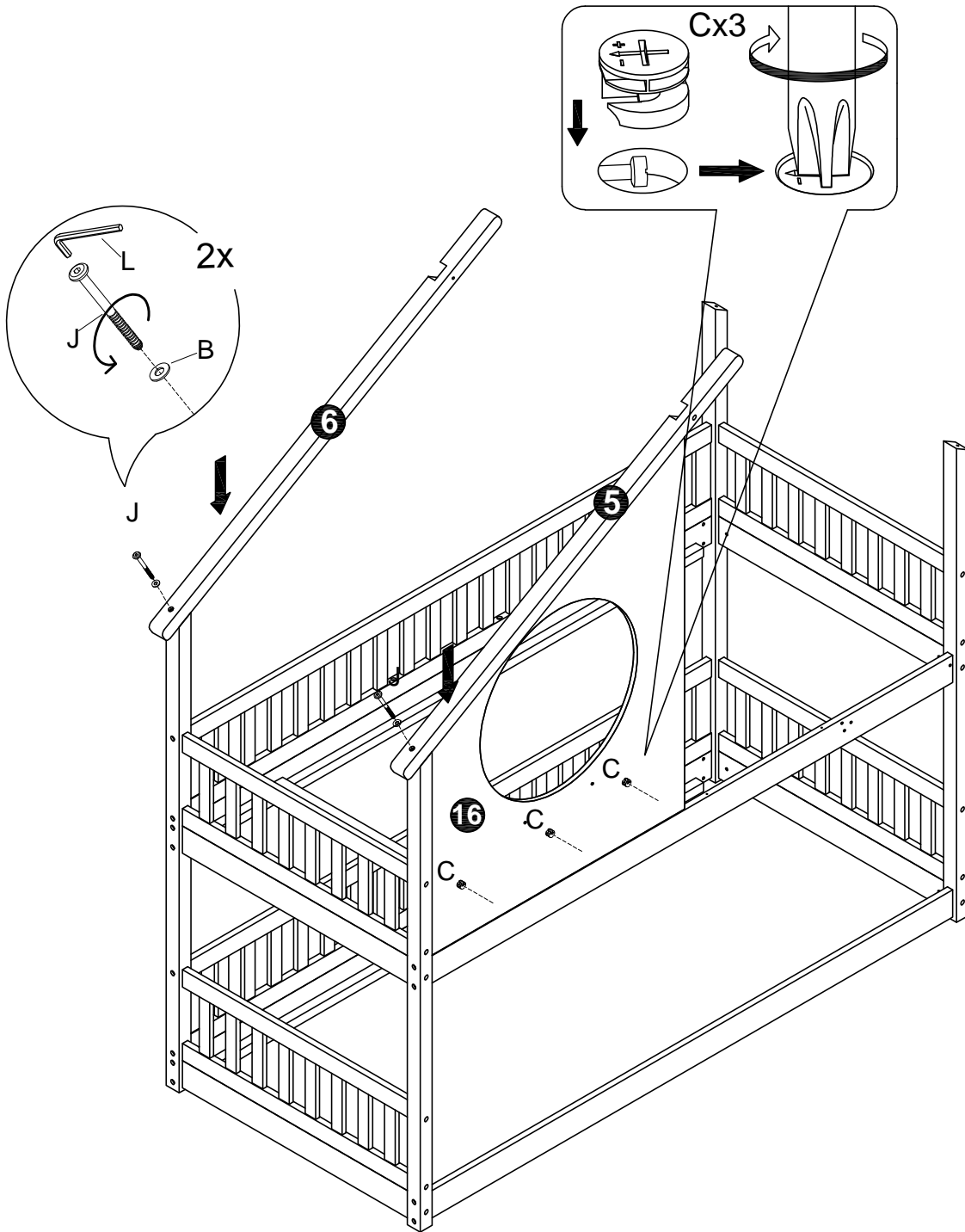

Bun k bed Clara

STEP 6

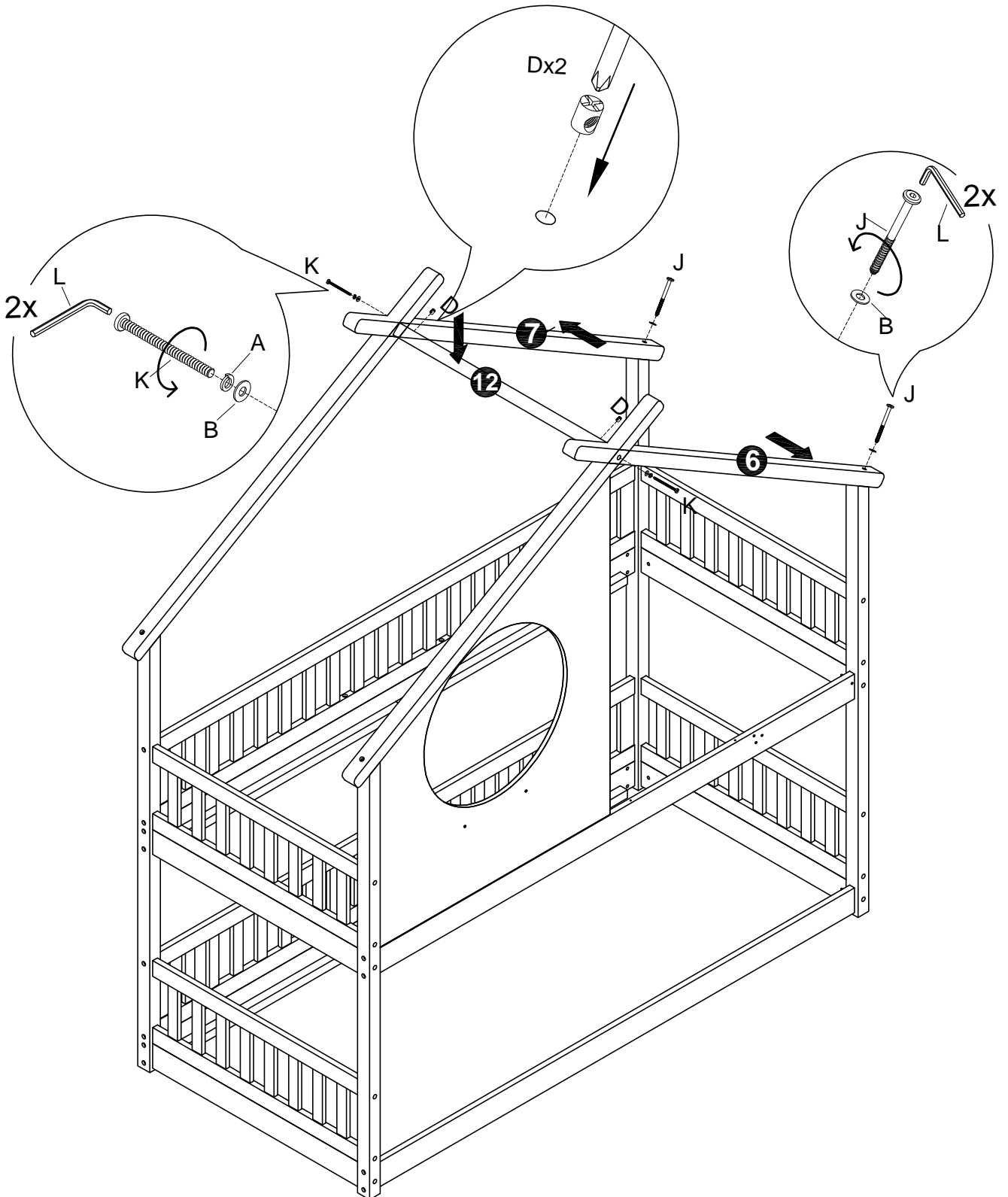

Bun k bed Clara

STEP 7

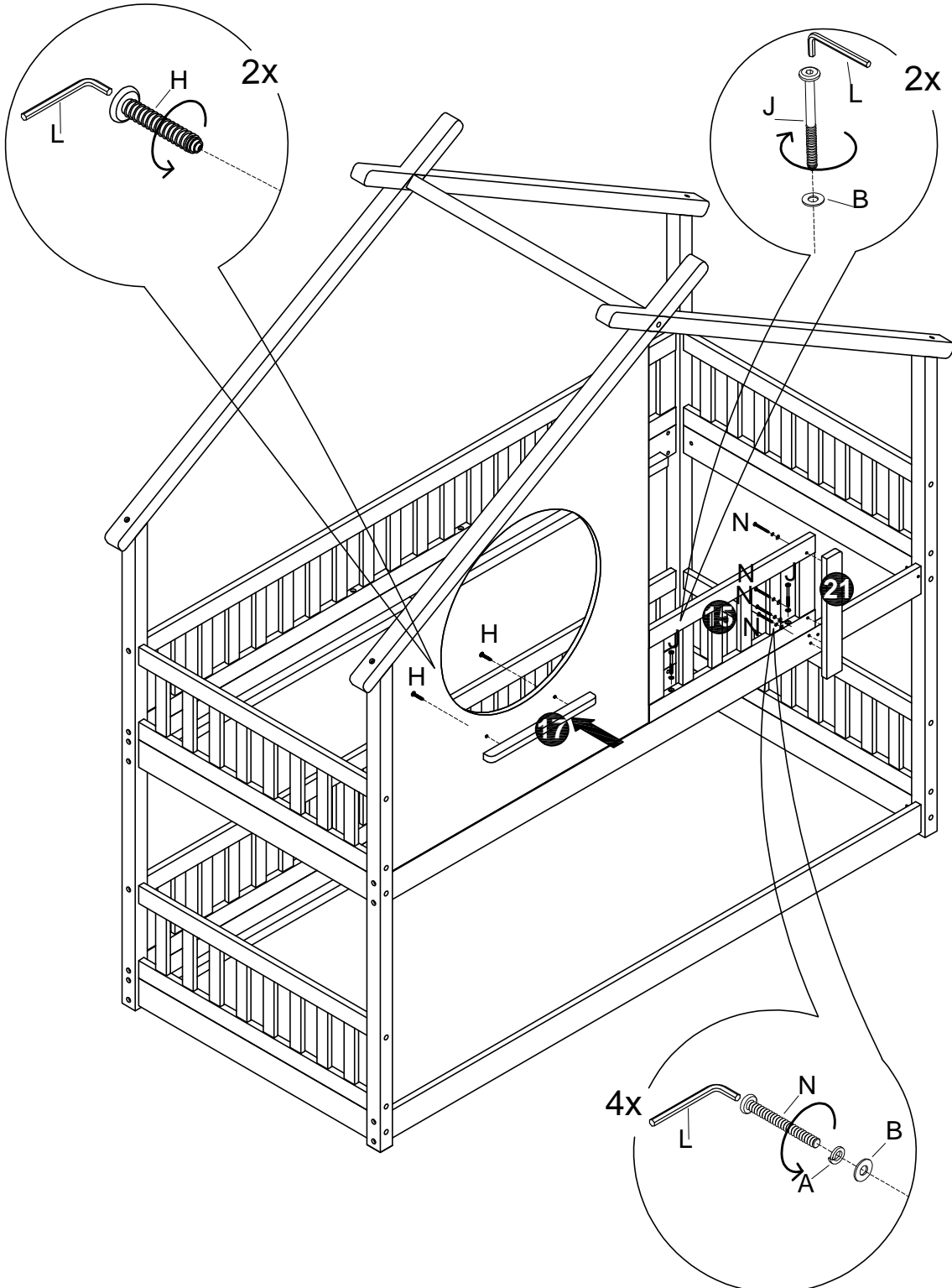

Bun k bed Clara

STEP 8

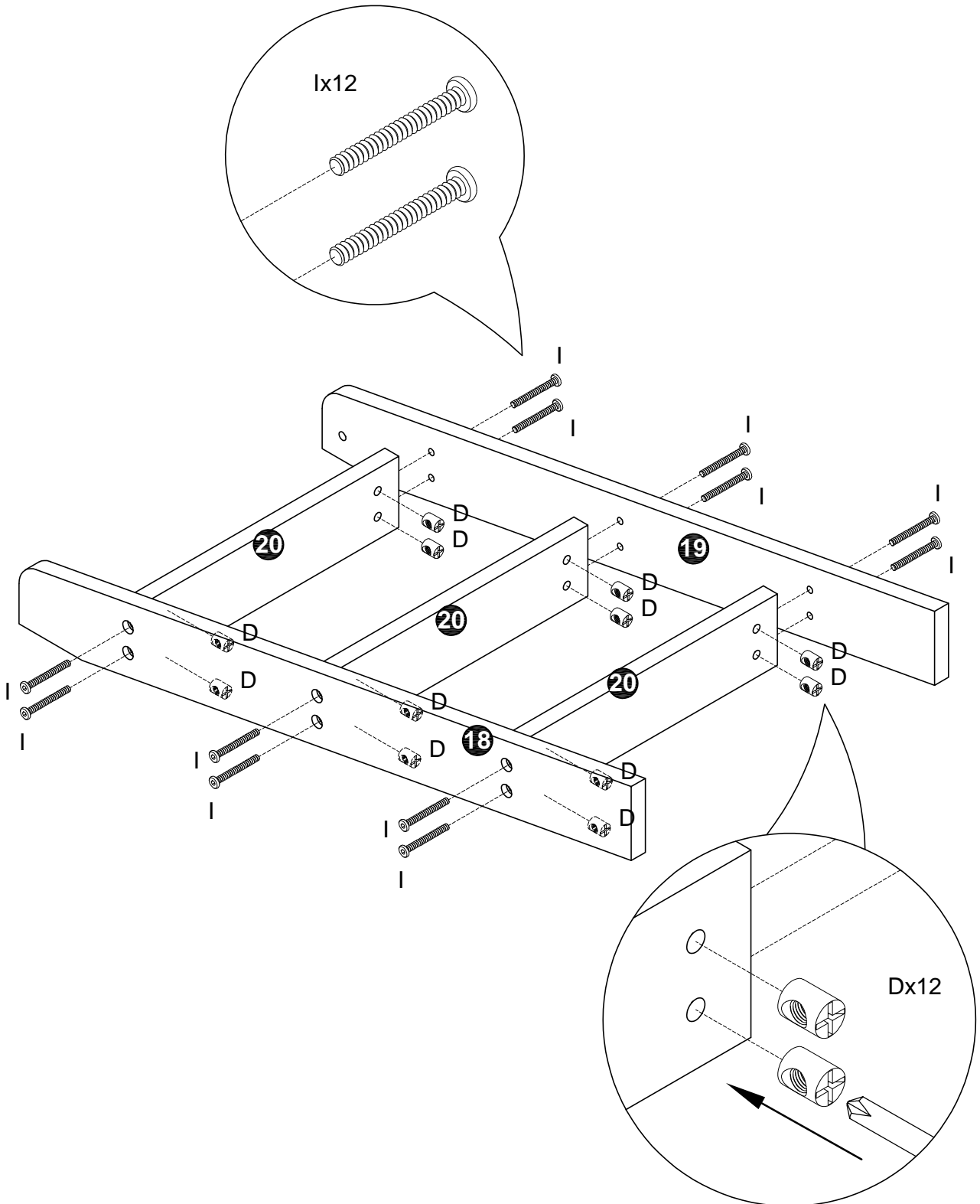

Bun k bed Clara

STEP 9

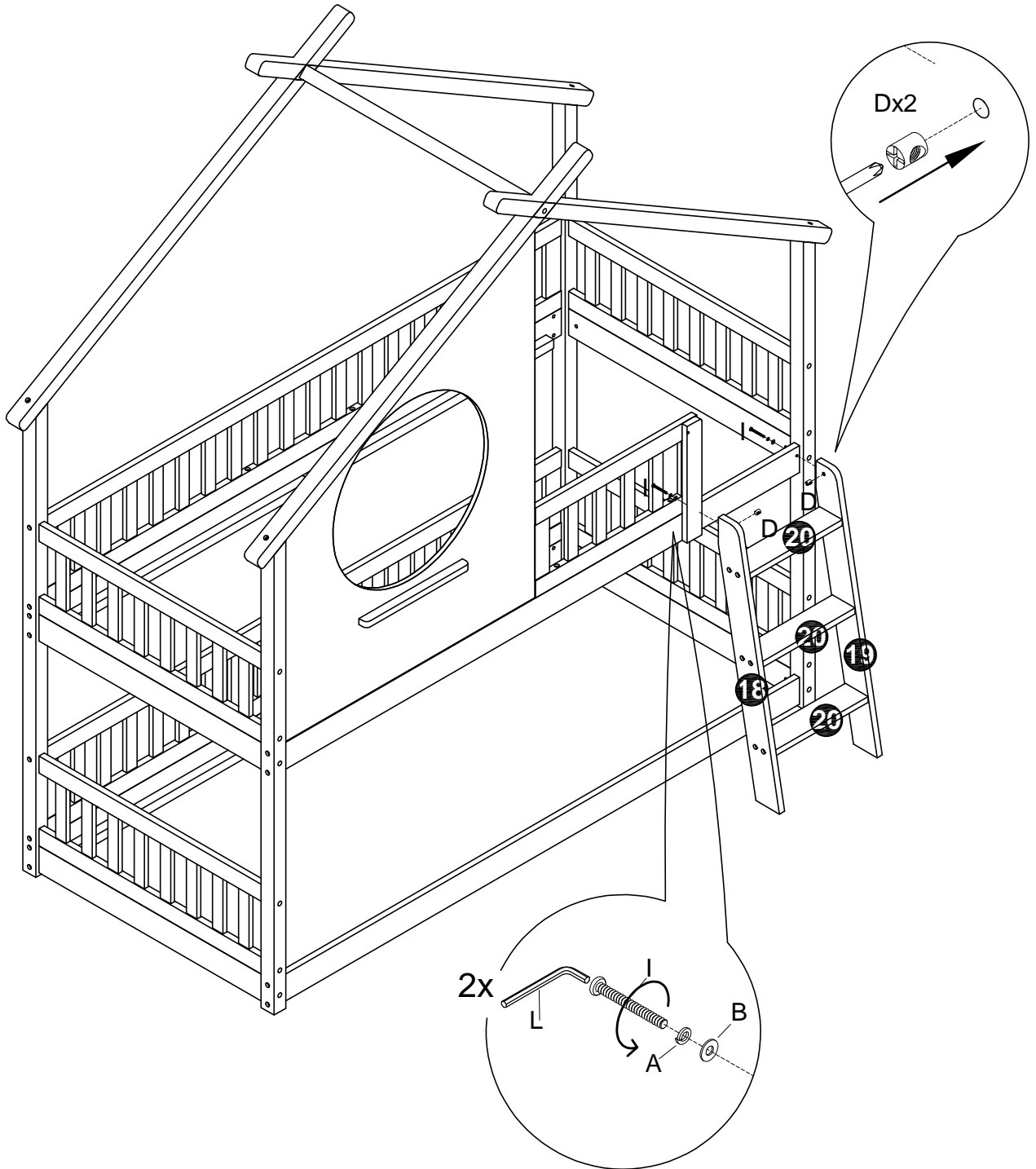

Bun k bed Clara

STEP 10

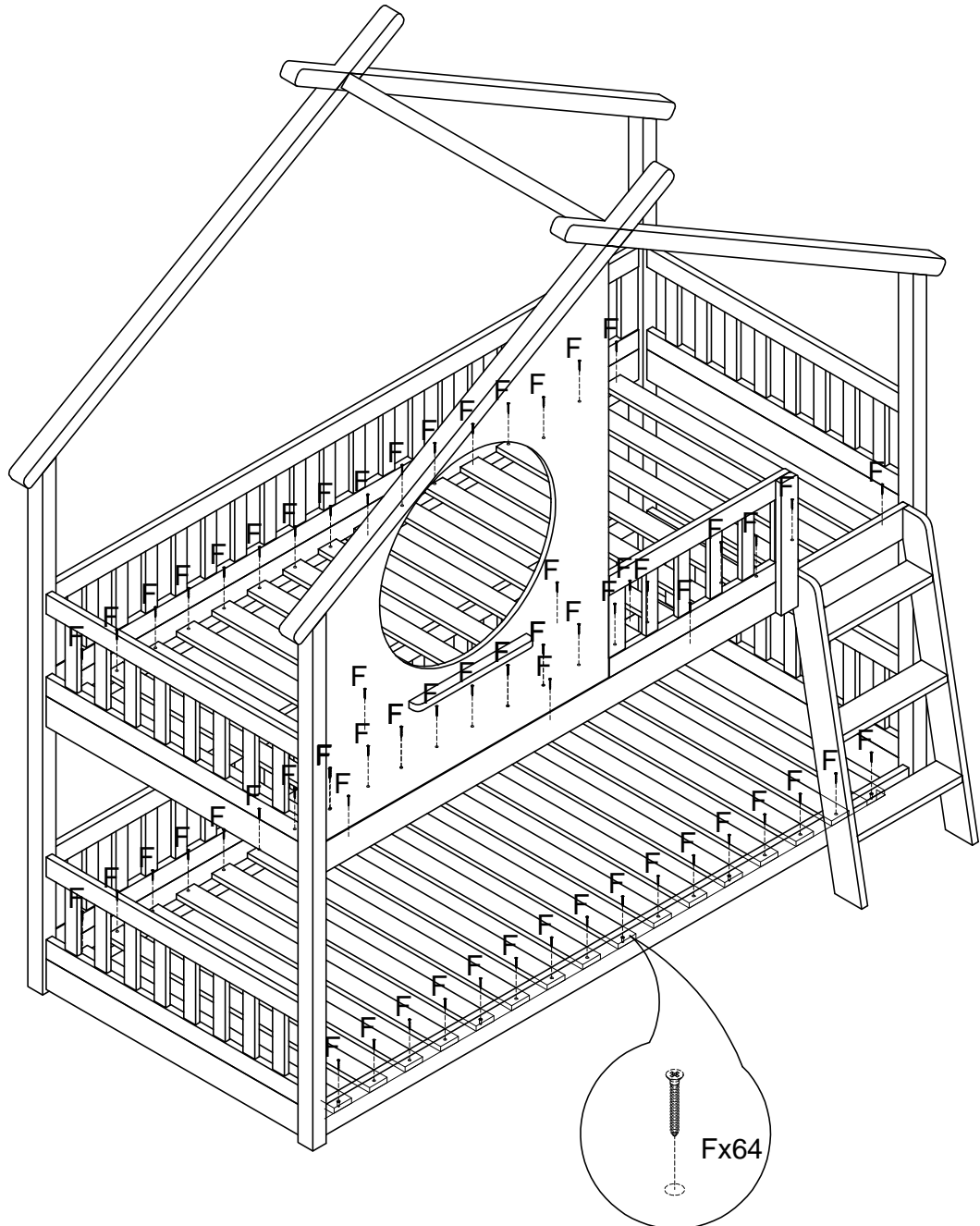

Bun k bed Clara

STEP 11



Note: The mattress cannot be above this 18 cm high cordon.

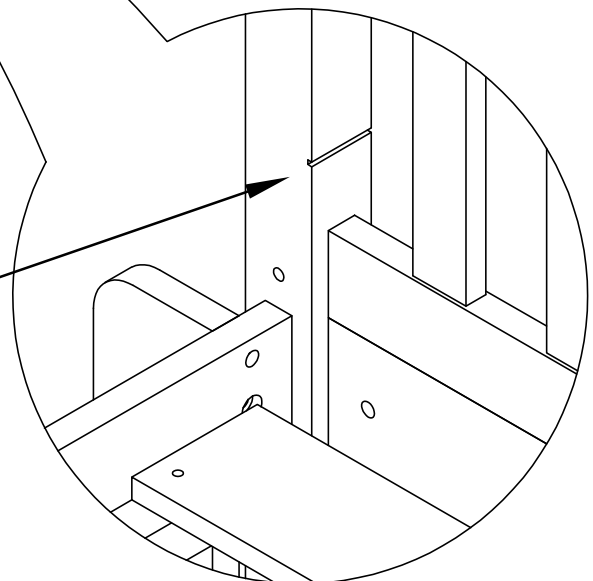

Bun k bed Clara

STEP 12

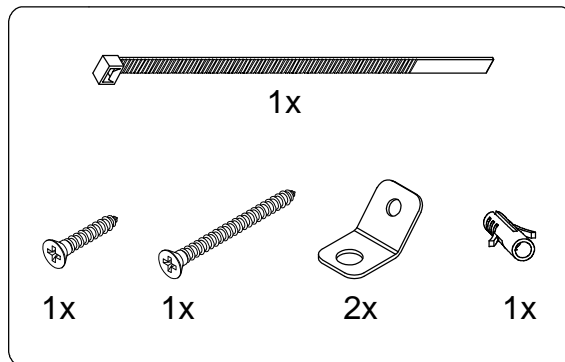
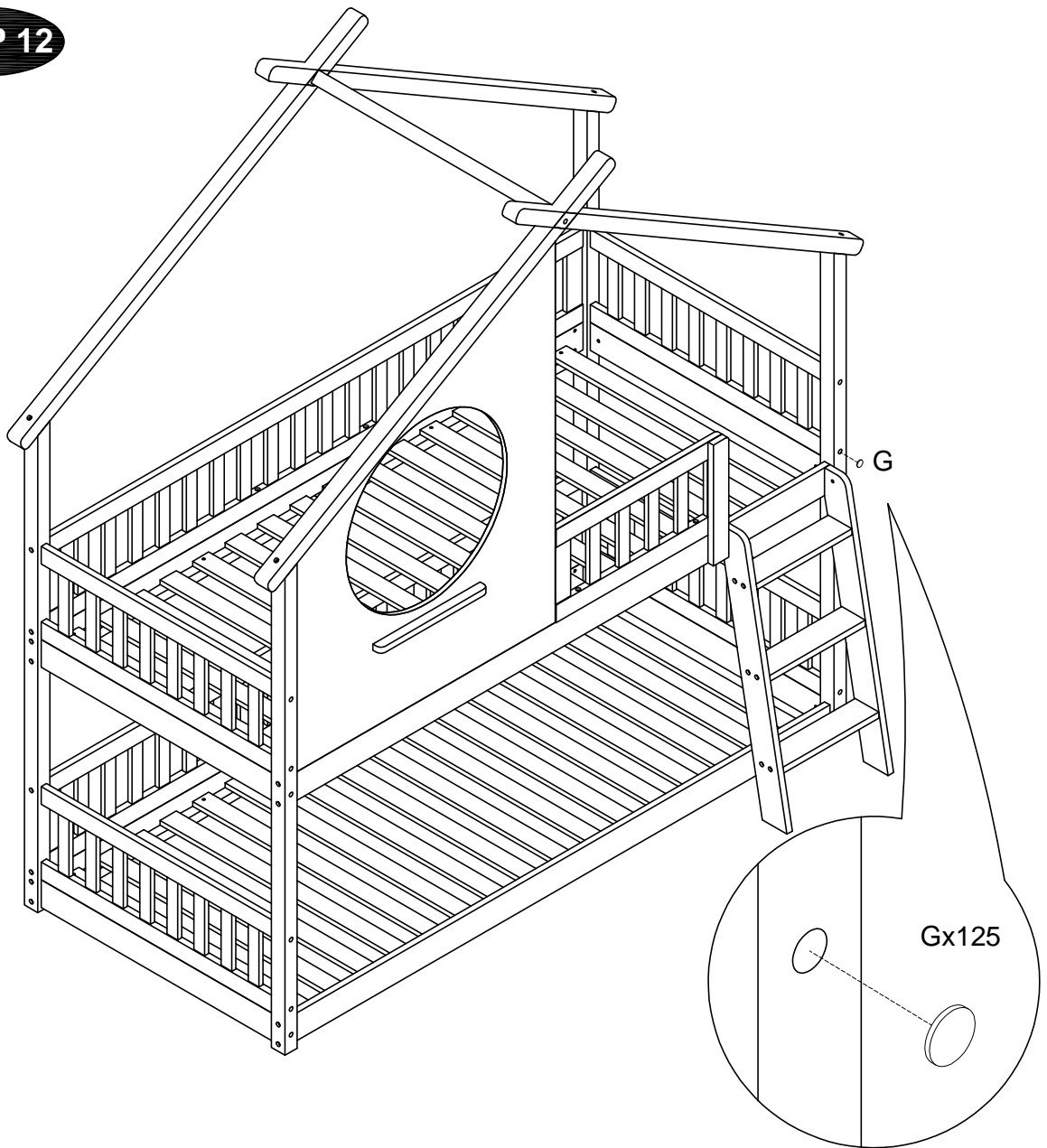

Safety tip: Please attach the bed to the wall using the hardware provided.

WICHTIGE INFORMATIONEN
IMPORTANT INFORMATION
WAŻNE INFORMACJE

Nature Kid - Allgemeine Pflege- und Sicherheitshinweise für Etagen- und Hochbetten

Die Anleitung bitte vor dem Aufbau sorgfältig durchlesen und zum Nachlesen aufbewahren. Nicht in der Umgebung von kleinen Kindern aufbauen, da die Verpackung kleinste Teile beinhaltet. Plastikverpackungsteile daher bitte gleich wegwerfen.

ALLGEMEINE PFLEGEHINWEISE

Die besten Voraussetzungen, um lange Freude an Ihrem neuen Möbelstück zu haben, können Sie schon beim Aufstellen schaffen: Sorgen Sie für eine ausreichende Lüftung und stellen Sie das Möbel in einem Abstand von mindestens 20 mm an die Wand – so beugen Sie Feuchtigkeitsniederschlag oder gar Schimmelpilzbildung vor. Auch von Heizungen und direkter Sonneneinstrahlung sollten Sie Ihre Möbelstücke fernhalten.

Wichtige Hinweise hierzu finden Sie auch in der jeweiligen Typenbeschreibung und Montageanleitung. Diese sollten Sie unbedingt beachten – ansonsten kann es zu dauerhaften Schäden am Möbelstück kommen.

Die Oberfläche ist so behandelt, dass Sie lediglich ein feuchtes Tuch brauchen, um es sauber zu halten. Alternativ greifen Sie bitte zu natürlichen Reinigungsmitteln, die die Oberfläche nicht angreifen. Hartnäckige Flecken können Sie mit einem zitronenhaltigen Reiniger feucht abwischen.

SICHERHEITSHINWEISE



Schrauben und Bolzen sollten regelmäßig nachgezogen werden. Kontrollieren Sie in geregelten Abständen alle Beschläge auf Schäden und korrekter sowie fester Montage, um Unfallgefahr zu vermeiden. Kontrollieren Sie in geregelten Abständen den festen Sitz von Absturzsicherung, Leiter und anderen Teilen. Benutzen Sie nicht das Bett, wenn einige Teile gebrochen sind oder fehlen.



Montage: Die Etagen-/ Hochbetten entsprechen dem europäischen EN 747-2019 Sicherheits- und Haltbarkeitsstandard und sind sachgemäß mit 4 Absturzsicherungen und einer Leiter ausgestattet.



Befolgen Sie die Informationen und Warnungen, die auf der Konstruktion des Etagen- / Hochbettes oder auf dem Karton aufgedruckt sind. Entfernen Sie nie die an dem Bett angebrachten Informationen und Warnungen.



Hochbetten und das obere Bett von Etagenbetten sind für Kinder unter 6 Jahren aufgrund der Verletzungsgefahr durch Herabfallen nicht geeignet.

SICHERHEITSHINWEISE

Um ernste Verletzungsgefahr zu vermeiden, darf der Abstand zwischen der Oberkante der Absturzsicherung und der Wand höchstens 75 mm betragen oder der Abstand muss größer als 230 mm sein. Wird das Bett gegen eine Wand gestellt, muss das Bett mit der durchgehenden Absturzsicherung ganz zur Wand gestellt werden, um das Einklemmen von Kindern zwischen Bett und Wand zu verhindern.



Benutzen Sie immer die Leiter, um in das obere Bett des Etagen- / Hochbettes zu gelangen.



Bei unsachgemäßem Gebrauch können Etagen- und Hochbetten eine ernste Verletzungsgefahr darstellen.

Gegenstände, die nicht für den Gebrauch mit dem Bett bestimmt sind, dürfen niemals an einem Teil des Bettes befestigt oder aufgehängt werden, dies gilt z. B. für Seile, Schnüre, Kordeln, Haken, Gürtel und Taschen, da dies zur Strangulation führen kann.



Verwenden Sie nie mehr als eine Matratze mit den empfohlenen Abmessungen und platzieren Sie den Rollboden / Lattenrost nach Angabe. Die Verwendung von Wassermatratzen oder Matratzen mit flüssigem Kern ist nicht zulässig.

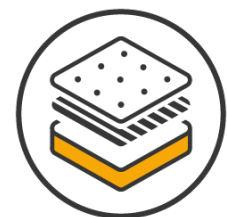



ACHTUNG!! Betrifft Spielbetten mit Rutsche: Achten Sie beim Aufbau des Spielbettes darauf, dass am Auslauf der Rutsche genügend Freiraum vorhanden ist, damit Ihr Kind gefahrlos das Rutschen beenden kann. Achten Sie darauf, dass die Rutsche frei von Gegenständen ist, die das Rutschen behindern könnten. Es besteht sonst Verletzungsgefahr für ihr Kind.



Das Hüpfen im Bett gilt als unsachgemäße Handhabung und kann Schäden am Bett hervorrufen.



ACHTUNG!! Fehlende oder fehlerhafte Montage der Kippsicherung kann zum Umkippen des Möbelstücks führen. Ggf. können dabei auch Personen zu Schaden kommen. Beachten Sie, dass in dem Befestigungsbereich keine Elektro- und / oder Gasinstallationszonen und keine Versorgungs- oder Entsorgungsleitungen vorhanden sein dürfen.



Die Matratzenoberseite darf nicht über die im Absturzsicherungspfosten aufgebrachte Markierung der maximalen Matratzenhöhe hinausragen.

WICHTIGE INFORMATIONEN
IMPORTANT INFORMATION
WAŻNE INFORMACJE

Nature Kid - General care and safety instructions for bunk and loft beds

Please read the instructions carefully before installation and keep them for future reference. Do not set up in the vicinity of small children, as the packaging contains small parts. Please throw away all plastic packaging immediately.

GENERAL CARE INSTRUCTIONS

You can create the best conditions for enjoying your new piece of furniture for a long time when you set it up: Ensure adequate ventilation and place the furniture at least 20 mm away from the wall - this will prevent moisture condensation or even mold growth. You should also keep your furniture away from heaters and direct light sources.

You will also find important information on this in the respective type description and assembly instructions. It is essential that you follow these - otherwise the furniture may be permanently damaged.

The surface is treated so that you only need a damp cloth to keep it clean. Alternatively, please use natural cleaning agents that do not attack the surface. Stubborn stains can be wiped off with a lemon-based cleaner.

SAFETY INSTRUCTIONS



Screws and bolts should be retightened regularly. Check all fittings in regular intervals for damage and correct and secure installation to avoid the risk of accidents. Check in regular intervals that the guard rail system, ladder, and other parts are firmly fixed. Do not use the bed if some parts are broken or missing.



Assembly: The upper bed of the bunk bed or loft bed must, according to the law, be equipped with 4 guard rails and a ladder or similar. The bunk / loft beds comply with the European EN 747-2019 safety and durability standard.



ATTENTION!! Follow the information and warnings printed on the instruction manual of the bunk / loft bed or on the cardboard box. Never remove the information and warnings printed on the bed.



High beds and the upper bunk of bunk beds are not suitable for children under 6 years of age due to the risk of injury from falling.

SAFETY INSTRUCTIONS

Children can be trapped between the bed and the wall. To avoid serious injury, the distance between the upper edge of the fall protection device and the wall must not exceed 75 mm or must be greater than 230 mm. If the bed is placed against a wall, the side with the continuous guard rail must be placed completely against the wall to prevent children from being trapped between the bed and the wall.



Always use the ladder to reach the upper bed of the bunk / loft bed.



If used improperly, bunk and loft beds can pose a serious risk of injury through strangulation. Objects that are not intended for use with the bed must never be fastened or suspended from the bunk bed or its components, ie. belts, bags, scarves, ropes etc.



Never use more than one mattress with the recommended dimensions and place the slatted frame as specified to reduce or completely prevent falls and other hazards. The use of water mattresses or mattresses with liquid cores is prohibited.

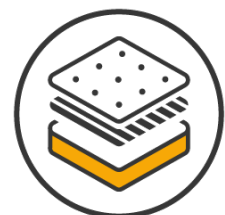



ATTENTION!! Concerning play beds with slide: When assembling the play bed, make sure that there is enough space at the exit of the slide so that your child can stop sliding safely. Otherwise there is a risk of injury for your child. Make sure that there are no objects on, at or after the slide that could hinder sliding to prevent injury.



Jumping in bed or using the bed for improper purposes can destroy the bed and cause further injury to children.



ATTENTION: If the anti-tipper is not installed or is installed incorrectly, the furniture can tip over and people can be seriously injured by being trapped. The furniture must be firmly anchored to the wall. Please note that there may be no electrical and /or gas installation zones and no supply or disposal lines in the fixing area.



The top of the mattress may not be higher than the mark on the guard rail post indicating the maximum mattress height.

WICHTIGE INFORMATIONEN
IMPORTANT INFORMATION
WAŻNE INFORMACJE

Nature Kid – Ogólne instrukcje dotyczące pielęgnacji i bezpieczeństwa łózek piętrowych i łózek wysokich

Przed montażem zapoznaj się dokładnie z instrukcją, a następnie zachowaj ją do pełnego przeczytania. Nie zostawiaj opakowania w pobliżu małych dzieci, ponieważ zawiera małe części. Niezwłocznie wyrzuć wszystkie plastikowe elementy opakowania.

OGÓLNE WSKAZÓWKI PIELĘGNACYJNE

By móc jak najdłużej cieszyć się swoim nowym meblem, zapewnij mu odpowiednie warunki: zadbaj o odpowiednią wentylację i postaw mebel w odległości co najmniej 20 mm od ściany – zapobiegnie to tworzeniu się wilgoci, a przez to występowaniu pleśni. Nie należy również stawiać mebli w sąsiedztwie grzejników oraz źródeł światła.

Dodatkowe informacje znajdziesz w instrukcji montażu, dołączonej do produktu. Bezwzględnie jej przestrzegaj – w przeciwnym razie może dojść do uszkodzenia mebla.

Do czyszczenia mebla używaj wilgotnej ściereczki. Możesz również sięgnąć po naturalne środki czyszczące, które nie uszkadzają powierzchni mebli. Plamy trudne do usunięcia możesz próbować zmyć szmatką nasączoną płynem na bazie cytryny.

ZASADY BEZPIECZEŃSTWA



Pamiętaj, by regularnie dokręcać wszystkie śruby i wkręty. By uniknąć wypadku, co pewien czas sprawdzaj, czy okucia nie są uszkodzone i czy montaż mebla jest prawidłowy. Regularnie kontroluj poprawność mocowań drabiny, systemu zabezpieczającego przed upadkiem i innych elementów mebla. Nie używaj łóżka, jeśli jego pewnych elementów brakuje lub są uszkodzone. Używaj tylko oryginalnych części zamiennych.



Montaż: Zgodnie z prawem europejskim, łóżko wysokie bądź górne łóżko łóżka piętrowego musi być wyposażone w 4 zabezpieczenia przed upadkiem, a także w drabinę lub inną konstrukcję, umożliwiającą wejście do łóżka. Łóżka wysokie i łóżka piętrowe odpowiadają wymaganiom Normy Europejskiej 747-2019 dotyczącej standardów bezpieczeństwa, wytrzymałości i trwałości łóżek piętrowych i łóżek wysokich.



UWAGA!! Dotyczy łóżek na podwyższeniu i łóżek piętrowych: stosuj się do informacji i ostrzeżeń zamieszczonych na konstrukcji łóżka wysokiego/łóżka piętrowego bądź wydrukowanych na kartonie. Pod żadnym pozorem nie usuwaj informacji i ostrzeżeń zamieszczonych na łóżku.



Z powodu ryzyka wypadnięcia, łóżka wysokie i górne łóżka łóżek piętrowych nie są przeznaczone dla dzieci poniżej 6. roku życia.

SICHERHEITSHINWEISE

Dziecko może wpaść między łóżko a ścianę. By zmniejszyć ryzyko obrażeń w podobnym wypadku, odległość między górną częścią systemu zabezpieczającego przed upadkiem a ścianą nie powinna być mniejsza niż 75 mm bądź większa niż 230 mm. By zapobiec uwięzieniu dziecka między łóżkiem a ścianą, łóżko ustawione przy ścianie z systemem zabezpieczającym na całej długości łóżka powinno być całkowicie dosunięte do ściany.



By wejść na łóżko wysokie lub górne łóżko łóżka piętrowego, zawsze korzystaj z drabiny.



W przypadku nieprawidłowego użytkowania, łóżka wysokie i łóżka piętrowe mogą stwarzać ryzyko obrażeń w wyniku uduszenia. Przedmioty, które nie są przeznaczone do użytku z łóżkiem, nie powinny być wieszane ani mocowane na żadnej części łóżka. Dotyczy to zwłaszcza, choć nie tylko, lin, sznurów, powrozów, haków, pasków i toreb.



Używaj jedynie materacy o zalecanych wymiarach i umieść rolkę/stelaż z listwami zgodnie z instrukcją, by zmniejszyć ryzyko upadku przy korzystaniu z łóżka. Niedozwolone jest korzystanie z materacy wodnych i materacy z płynnym wypełnieniem.

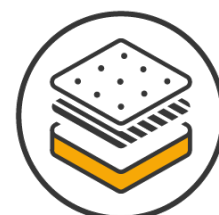



UWAGA!! Dotyczy łóżek ze zjeżdżalnią: przy ustawianiu łóżka, upewnij się, czy przy końcu ślizgu znajduje się wystarczająco dużo miejsca – tak, by dziecko mogło bezpiecznie zakończyć zjazd. Zmniejszy to ryzyko wypadku. Upewnij się, że na ślizgu, wokół niego lub za nim nie ma przedmiotów, które mogłyby przeszkadzać w zabawie. W przeciwnym razie może dojść do wypadku i zranienia dziecka.



Skakanie w łóżku i inne czynności wykonywane niezgodnie z przeznaczeniem mogą spowodować uszkodzenie łóżka, a w efekcie przyczynić się do zwiększenia ryzyka niebezpieczeństwa, związanego z korzystaniem z łóżka.



UWAGA: Meble muszą być mocno zamocowane do ściany. W przypadku nie zamontowania lub nieprawidłowego montażu mechanizmu zabezpieczającego przed przewróceniem, meble mogą się przewrócić, a osoby mogą zostać poważnie ranne w wyniku przygniecenia.

Proszę pamiętać, że w obszarze mocowania nie mogą znajdować się żadne strefy instalacji elektrycznej i/lub gazowej oraz żadne przewody zasilające lub odprowadzające.



Wierzchnia strona materaca nie powinna wystawać ponad oznaczenie maksymalnej wysokości materaca, znajdujące się na słupku zabezpieczenia przed upadkiem.